

- D** Einbau- und Bedienungsanleitung Rollotron Schwenkwickler
- ES** Instrucciones de montaje y manejo Rollotron Superficie
- F** Notice de montage et d'utilisation Enrouleur inclinable Rollotron
- GB** Installation and operation manual Rollotron Swivel Belt Winder
- NL** Montage- en bedieningshandleiding Rollotron Zwenkoproller



Artikel Nr.; Artículo n°; N° d'article; Article no; Artikelnr. 9500/9540 (Minigurtband/Minicinta/Mini-sangle/Mini belt/Minilint)

VBD 387-1 (04.07)



D**Sehr geehrte Kunden ...**

...mit dem Kauf des Rollladenantriebs **Rollotron Schwenkwickler** haben Sie sich für ein Qualitätsprodukt aus dem Hause Rademacher entschieden. Wir danken Ihnen für Ihr Vertrauen.

Dieser neue Rollladenantrieb ist sowohl unter Aspekten des größten Komforts und der optimalen Bedienbarkeit, als auch unter Gesichtspunkten der Solidität und Langlebigkeit entstanden. Mit einem kompromisslosen Qualitätsanspruch und nach langen Versuchsreihen sind wir stolz, Ihnen dieses innovative Produkt zu präsentieren.

Dahinter stehen alle hochqualifizierten Mitarbeiterinnen und Mitarbeiter aus dem Hause RADEMACHER und dafür verbürge ich mich mit meinem Namen.



Ihr, Suyo, Votre, Your, Uw

*W. Rademacher*Wilhelm
Rademacher**ES****Estimados clientes...**

...con la compra del accionamiento de persiana **Rollotron superficie** se ha decidido por un producto de calidad de la casa Rademacher. Le agradecemos su confianza.

Este nuevo accionamiento ha surgido tanto de los aspectos de un mayor confort y de una óptima manejabilidad, como de los puntos de vista de la solidez y la durabilidad. Con unos requisitos de calidad muy exigentes y tras una larga serie de ensayos, estamos orgullosos de presentarle este innovador producto.

Detrás de él se encuentran todos los trabajadores y trabajadoras altamente cualificados de la casa RADEMACHER y yo respondo por ellos con mi apellido.

F**Chers clients...**

...en achetant la motorisation pour volets roulants **Enrouleur inclinable Rollotron**, vous avez opté pour un produit de qualité de la Sté Rademacher. Nous vous remercions de votre confiance.

Cette nouvelle motorisation pour volets roulants a été conçue en tenant aussi bien compte des aspects grand confort et maniabilité que des aspects solidité et longévité. Après de longues séries d'essais qui sont l'expression de notre volonté de qualité sans compromis, nous sommes fiers de vous présenter ce produit novateur.

Tous les collaborateurs et collaboratrices de la Sté RADEMACHER possédant un haut niveau de qualification travaillent dans cet esprit et je m'en porte garant avec mon nom.

GB**Dear Customers...**

...in purchasing this **Rollotron Swivel Belt Winder** roller shutter drive, you have chosen on a quality product manufactured by Rademacher. We would like to thank you for your confidence.

This new roller shutter drive has been developed with such aspects as optimum operability and convenience in mind, as well as those of solidity and durability. With uncompromising quality requirements and after an extensive test series phase, we are proud to present this innovative product to you.

All the highly qualified staff at RADEMACHER stand behind it, and I myself can personally vouch for this product.

NL**Geachte klant...**

...met de aanschaf van de rolluikaandrijving **Rollotron zwenkoproller** heeft u gekozen voor een kwaliteitsproduct van de firma Rademacher. Wij danken u hartelijk voor uw vertrouwen.

Deze nieuwe rolluikaandrijving is ontstaan vanuit het idee om naast het bieden van het hoogste comfort en optimaal bedieningsgemak, ook een solide en duurzaam product te leveren. Met de pretentie een compromissloze kwaliteit te leveren en na een lange reeks van experimenten zijn wij er trots op dat wij u nu dit innovatieve product kunnen aanbieden.

Achter al deze inspanningen staan alle hoog gekwalificeerde medewerkers en medewerkers van onze firma RADEMACHER en voor hun kwaliteit sta ik in met mijn naam.

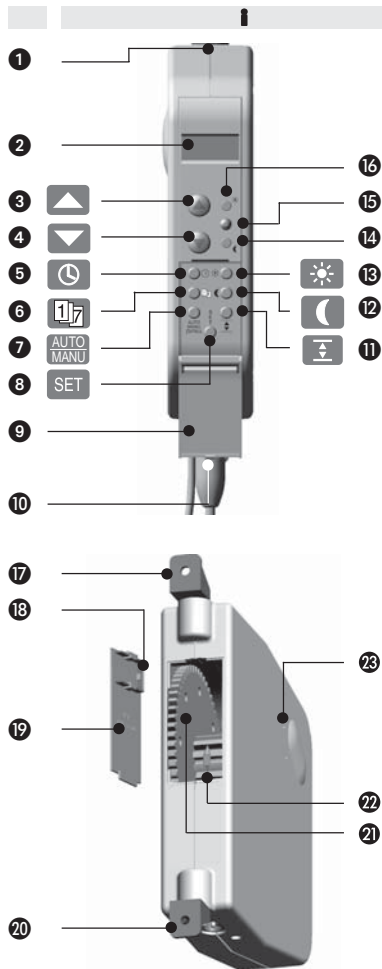

3

D

**Gesamtansicht
Artikel Nr. 9500***

- 1 Gurtbandführung
- 2 Display
- 3 Auf-Taste
- 4 Ab-Taste
- 5 Uhr-Taste
- 6 Wochen-Taste
- 7 Auto/Manu-Taste
- 8 SET-Taste
- 9 Schutzklappe
- 10 Netzanschluss und Sensoranschluss
- 11 Endpunkt-Taste
- 12 Dämmerungs-Taste
- 13 Sonnen-Taste
- 14 Dämmerungs-LED
- 15 Infrarot-Empfänger
- 16 Sonnen-LED
- 17 Montagewinkel
- 18 Entriegelungsklammer
- 19 Wickelradabdeckung
- 20 Montagewinkel
- 21 Wickelrad
- 22 Befestigungshaken
- 23 Getriebeentriegelung

Beipackbeutel

2 x 5 mm Befestigungsschraub.
2 x 6 mm Dübel

* gilt auch für
Artikel Nr. 9540

ES

**Vista completa
Artículo nº 9500 ***

- 1 Guía de la cinta
- 2 Display
- 3 Tecla Subir
- 4 Tecla Bajar
- 5 Tecla Hora
- 6 Tecla Semanal
- 7 Tecla Auto/Manu
- 8 Tecla -SET
- 9 Tapa
- 10 Conexión a la red y los sensores
- 11 Tecla colocación de los finales de carrera
- 12 Tecla Crepusculo
- 13 Tecla Solar
- 14 LED Sensor Crepuscular
- 15 Sensor de infrarrojos
- 16 LED Sensor Solar
- 17 Soporte de fijación
- 18 La Brida de desencastre
- 19 Cubierta de cinta
- 20 Soporte de fijación
- 21 Polea enrolladora
- 22 Gancho de fijación
- 23 Ubicación pinza desbloqueo

En el embalaje se adjunta

2 x tornillos de fijación de 5 mm
2 x tacos de 6 mm

* también válido para
art. nº 9540

F

**Vue d'ensemble
N° d'article 9500 ***

- 1 Guide de sangle
- 2 Ecran
- 3 Bouton de montée
- 4 Bouton de descente
- 5 Bouton horloge
- 6 Bouton hebdomadaire
- 7 Bouton Auto/Manu
- 8 Bouton SET
- 9 Volet de protection
- 10 Connexion secteur et connexion capteur
- 11 Bouton de fin de course
- 12 Bouton Crépuscule
- 13 Bouton Soleil
- 14 Diode Crépuscule
- 15 Récepteur infrarouge
- 16 Diode Soleil
- 17 Equerre de montage
- 18 Pince de déverouillage
- 19 Cache de la sangle
- 20 Equerre de montage
- 21 Enrouleur
- 22 Crochet de fixation
- 23 Déverouillage de la transmission

Sachet de fourn. jointes

2 x 5 mm vis de fixation
2 x 6 mm chevilles

* valable aussi pour
art. no. 9540

GB

**General View
Art. no. 9500 ***

- 1 Belt guide
- 2 Display
- 3 Up button
- 4 Down-Button
- 5 Timer button
- 6 Week button
- 7 Auto-/Manu button
- 8 SET button
- 9 Protective cover
- 10 Mains and sensor connection
- 11 End position button
- 12 Twilight button
- 13 Sunlight button
- 14 Twilight LED
- 15 Infrared receiver
- 16 Sunlight LED
- 17 Mounting angle
- 18 Disengaging bracket
- 19 Belt cover
- 20 Mounting angle
- 21 Winding wheel
- 22 Fixing hook
- 23 Gear release

Bag with additional items

2 x 5 mm fixing screws
2 x 6 mm dowels

* also applies for
art. no. 9540

NL

**Totaaloverzicht
Artikelnr. 9500 ***

- 1 Lintgeleiding
- 2 Display
- 3 Omhoog-toets
- 4 Omlaag-toets
- 5 Klok-toets
- 6 Week-toets
- 7 Auto-/Manu-toets
- 8 SET-toets
- 9 Beschermklep
- 10 Net aansluiting en sensor aansluiting
- 11 Eindpositie-toets
- 12 Schermerings-toets
- 13 Zon-toets
- 14 Schermerings-LED
- 15 Infrarood ontvanger
- 16 Zonne-LED
- 17 Montagehoek
- 18 Ontgrendelingsklem
- 19 Afdekking
- 20 Montagehoek
- 21 Wickelwiel
- 22 Bevestigingshaak
- 23 Ontgrendeling v.d. aandrijving

Bijgeleverd zakje

2 x 5 mm bevestigingsschroeven
2 x 6 mm pluggen

* geldt ook voor
artikelnr. 9540

Zeichenerklärung**Explicación de los símbolos****Explication des symboles****Key to Symbols****Verklaring van de symbolen****Lebensgefahr durch Stromschlag**

Dieses Zeichen weist Sie auf Gefahren bei Arbeiten an elektrischen Anschlüssen, Bauteilen etc. hin. Es fordert Sicherheitsmaßnahmen zum Schutz von Gesundheit und Leben der betroffenen Person.

Peligro de muerte por electrocución

Este símbolo indica peligros al trabajar con conexiones y elementos eléctricos, etc. Requiere medidas de seguridad para proteger la salud y la vida de la persona afectada.

Danger de mort par électrocution

Ce symbole signale les dangers liés aux travaux sur branchements, éléments électriques etc. Il exige la prise de mesures de sécurité pour la protection de la santé et de la vie de la personne concernée.

Danger of fatal electric shock

This symbol advises of the danger involved when working on electrical connections, components etc. It requires that safety measures be taken to protect the health and life of the person concerned.

Levensgevaar door elektrische schok

Dit symbool wijst u op de gevaren bij werkzaamheden aan elektrische aansluitingen, onderdelen etc. Hier zijn veiligheidsmaatregelen ter bescherming van de gezondheid en het leven van de betrokken persoon vereist.

**Hier geht es um Ihre Sicherheit.**

Beachten und befolgen Sie bitte alle so gekennzeichneten Hinweise.

Este punto afecta a su seguridad

Respete y siga todos los trabajos de montaje y conexión señalados de esta manera.

Ici, il s'agit de votre sécurité.

Veuillez observer et respecter toutes les instructions ainsi identifiées.

This concerns your safety.

Please pay particular attention and carefully follow all instructions with this symbol.

Hier gaat het om uw veiligheid

Gelieve alle aanwijzingen met dit symbool in acht te nemen en op te volgen.

HINWEIS

Auf diese Weise machen wir Sie auf weitere, für die einwandfreie Funktion, wichtige Inhalte aufmerksam.

NOTA

De esta forma, le llamamos la atención sobre contenidos adicionales importantes para un funcionamiento correcto.

REMARQUE

Ici, nous attirons votre attention sur d'autres informations importantes pour un fonctionnement parfait.

NOTE

This draws your attention to further information that is important to ensure trouble-free operation.

OPMERKING

Op deze wijze maken wij u attent op meer informatie die voor de juiste werking van het apparaat van belang zijn.

D	ES	F	GB	NL
Inhaltsverzeichnis	Índice de contenidos	Contenu	Table of contents	Inhoudsopgave
Gesamtansicht/Bedienelemente 3	Vista completa/elementos de mando 3	Vue d'ensemble/Éléments fonctionnels 3	General view / control elements 3	Totaaloverzicht/Bedieningselementen .. 3
Zeichenerklärung 4	Explicación de los símbolos 4	Explication des symboles 4	Key to symbols 4	Verklaring van de symbolen 4
Diese Anleitung 7	Estas instrucciones 7	Cette notice d'utilisation 7	This manual 7	Deze handleiding 7
Allgemeine Sicherheitshinweise 8	Indicaciones generales de seguridad 8	Consignes générales de sécurité 8	General safety instructions 8	Algemene veiligheidsinstructies 8
Richtige Verwendung 9	Utilización correcta 9	Utilisation correcte 9	Correct use 9	Juist gebruik 9
Einsatzbedingungen 10	Condiciones de aplicación 10	Conditions d'utilisation 10	Operating conditions 10	Gebruiksvoorwaarden 10
Zulässige Gurtbandbreiten und -längen 11	Anchos y largos de cinta autorizados .. 11	Largeurs et longueurs de sangles autorisées 11	Permissible belt widths and lengths ... 11	Toegelaten band-breedtes en -lengtes 11
Zulässiges Rolladengewicht und zulässige Rolladenfläche 11	Peso de persiana autorizado y superficie de persiana autorizada 11	Poids et surface de volets roulants autorisés 11	Permissible roller shutter weight and surface area 11	Toegelaten rolluik-gewicht en toegelaten rolluikoppervlak 11
Funktionsbeschreibung 12	Descripción de funcionamiento 12	Description des fonctions 12	Description of functions 12	Funcctiebeschrijving 12
Funktionsübersicht 13	Vista de conjunto de las funciones 13	Description des fonctions 12	Overview of functions 13	Funcctieoverzicht 13
Montagehinweise 13	Indicaciones de montaje 13	Vue d'ensemble des fonctions 13	Assembly directions 13	Montageaanwijzingen 13
Vor dem Einbau 16	Antes del montaje 16	Instructions de montage 13	Before installation 16	Voor de montage 16
Sicherheitshinweise zum elektrischen Anschluss 20	Indicaciones de seguridad para la conexión eléctrica 20	Avant le montage 16	Safety instructions for electrical connection 20	Veiligheidsaanwijzingen bij elektrische aansluiting 20
Elektrischer Anschluss 21	Conexión eléctrica 21	Consignes de sécurité du branchement électrique 20	Electrical connection 21	Elektrische aansluiting 21
Den Schwenkwickler montieren 22	Montaje del Rolllotro de superficie 22	Branchement électrique 21	Mounting the swivel belt winder 22	De zwenkprollor monteren 22
Gurtband einziehen und befestigen ... 23	Introducir y fijar la cinta 23	Monter l'enrouleur inclinable 22	Feeding the belt through and fixing in place 23	Band invoeren en bevestigen 23
Den Schwenkwickler in Betrieb nehmen 26	Funcionamiento del Rolllotro de superficie 26	Enrouler et fixer la sangle 23	Placing the swivel belt winder in operation 26	De zwenkprollor in gebruik nemen ... 26
Endpunkte einstellen 28	Ajustar los finales de carrera 28	Mettre l'enrouleur inclinable en service 26	Setting end positions 28	Eindposities instellen 28
Aktuelle Uhrzeit einstellen 29	Ajustar la hora actual 29	Régler les fins de course 28	Setting the current time 29	Tijd instellen 29
Automatbetrieb 30	Modo automático 30	Régler l'heure actuelle 29	Automatic operation 30	Automatische werking 30
Automatikbetrieb ein-/ausschalten ... 30	Activar/desactivar modo automático ... 30	Mode automatique 30	Automatic operation, switch on/off ... 30	Automatische werking in/uitschakelen 30
Standardprogramm 31	Programa estándar 31	Activer/désactiver le mode automatique .. 30	Standard program 31	Standaardprogramma 31
- Öffnungs- und Schließzeit einstellen . 31	- Ajustar horas de apertura y cierre .. 31	Programme standard 31	- Setting opening and closing times 31	- Openings en sluitingstijd instellen 31
Wochenprogramm einstellen 33	Ajustar programa semanal 33	- Régler l'heure d'ouverture/fermeture . 31	Setting the weekly timer 33	Weekprogramma instellen 33
Wechsel zum Standardprogramm 39	Cambiar al programa estándar 39	Régler le programme hebdomadaire .. 33	Switching to standard programm 39	Wisselen naar standaardprogramma ... 39
Zufallsautomatik ein-/ausschalten 40	Activar/desactivar automatismo aleatorio 40	Retour au programme standard 39	Automatic random operation, switch on/off 40	Toevalsfunctie in-/uitschakelen 40
Sonnenautomatik 41	Automatismo solar 41	Activer/désactiver la fonction aléatoire automatique 40	Automatic sunlight protection 41	Zonnemodule 41
Sonnenautomatik einschalten 43	Activar automatismo solar 43	Fonction solaire automatique 41	Switch on the autom. sunlight protection .. 43	Zonnemodule inschakelen 43
Sonnenautomatik einstellen 44	Ajustar automatismo solar 44	Activer fonction solaire automatique ... 43	Setting the automatic sunlight protection ... 44	Zonnemodule instellen 44
		Régler la fonction solaire automatique 44		

D	ES	F	GB	NL
Inhaltsverzeichnis	Índice de contenidos	Contenu	Table of contents	Inhoudsopgave
Dämmerungsautomatik 46	Automatismo crepuscular 46	Fonction crépusculaire automatique ... 46	Automatic twilight operation 46	Schemeringsmodule 46
Dämmerungsautomatik einschalten ... 47	Activar automatismo crepuscular 47	Activer la fonction crépusculaire autom. ... 47	Switch on the autom. twilight operation . 47	Schemeringsmodule inschakelen 47
Dämmerungsautomatik einstellen 48	Ajustar automatismo crepuscular 48	Régler la fonction crépusculaire autom. .. 48	Set the automatic twilight operation 48	Schemeringsmodule instellen 48
Den Schwenkwickler bedienen/Handbetrieb 50	Manejar el enrollador de superficie / modo manual 50	Manipuler le enrouleur inclinable/ Service manuel 50	Operating the swivel belt winder / manual operation 50	De zwenkoproller bedienen / Handbediening 50
Fernsteuerung mit Infrarot-Hansender. 51	Mando a distancia con emisor manual infrarrojos 51	Télécommande avec émetteur manuel à infrarouge 51	Remote control with infrared transmitter 51	Afstandsbesturing via infrarood handzender 51
Einstellungen löschen 57	Borrar ajustes 57	Effacer les réglages 57	Deleting settings 57	Instellingen wissen 57
Den Schwenkwickler ausbauen 59	Desinstalar el Rollotron de superficie... 59	Démonter l'enrouleur inclinable 59	Removal of the swivel belt winder 59	De zwenkoproller demonteren 59
Gurtband entfernen bei Totalausfall ... 61	Retirar la cinta en caso de pérdida total de potencia 61	Sortir la sangle en cas de panne totale 61	Removing the belt in the event of complete failure 61	Band verwijderen bij een defect 61
Pflege/Wartung 63	Cuidado / Mantenimiento 63	Entretien / Maintenance 63	Care of equipment/Serviceing 63	Verzorging / Onderhoud 63
Was tun wenn... ? 63	¿Qué hacer si... ? 63	Que faire si... ? 63	What to do if ... ? 63	Wat te doen wanneer... ? 63
Technische Daten 74	Especificaciones técnicas 74	Caractéristiques techniques 74	Technical data 74	Technische gegevens 74
- Werkseinstellungen 76	- Ajustes de fábrica 76	- Réglages d'usine 76	- Factory settings 76	- Fabriekinstellingen 76
- Zugkraftdiagramm 77	- Diagrama de tracción 77	- Diagramme des forces de traction ... 77	- Traction force diagram 77	- Diagram trekkracht 77
Zubehör 78	Accesorios 78	Accessoires 78	Accessories 78	Toebehoren 78
Bohrschablone 79	Patrón de perforación 79	Garbarit de perçage 79	Drilling mask 79	Boorsjabloon 79
Garantiebedingungen 81	Condiciones de la garantía 81	Conditions de la garantie 81	Conditions of guarantee 81	Garantiebepalingen 81
Gesamtübersicht Display 82	Vista completa del visualizador 82	Vue d'ensemble de l'écran 82	View of display panel 82	Totaaloverzicht display 82
Hier können Sie Ihre Einstellungen notieren 83	Aquí puede usted anotar sus ajustes... 83	Page destinée à noter vos programmations 83	You can note your settings here 83	Hier kunt u uw instellingen noteren ... 83



Diese Anleitung...

...beschreibt Ihnen die Montage und die Bedienung Ihres Rollladenantriebs. Bitte lesen Sie diese Anleitung vollständig durch und beachten Sie alle Sicherheitshinweise, bevor Sie mit den Arbeiten beginnen.

Bitte bewahren Sie diese Anleitung auf und übergeben Sie die Anleitung bei einem Besitzerwechsel auch dem Nachbesitzer.

Bei Schäden, die durch Nichtbeachtung dieser Anleitung und der Sicherheitshinweise entstehen, erlischt die Garantie. Für Folgeschäden, die daraus resultieren, übernehmen wir keine Haftung.

Estas instrucciones...

...le describen el montaje, y el manejo de su accionamiento de persiana. Lea estas instrucciones hasta el final y respete todas las indicaciones de seguridad antes de comenzar los trabajos.

Conserve estas instrucciones, en caso de cambio de propietario, haga entrega de las mismas al propietario siguiente.

En caso de daños que se originen por no respetar las instrucciones y las indicaciones de seguridad, la garantía expira. No nos hacemos responsables de los daños resultantes de este supuesto.

Cette notice d'utilisation...

... vous décrit l'installation et l'utilisation de cette motorisation pour volets roulants. Veuillez lire cette notice intégralement et observer toutes les consignes de sécurité avant de commencer les travaux.

Veillez garder cette notice et, en cas de changement de propriétaire, la remettre au propriétaire suivant.

La garantie devient caduque en cas de dommages liés à la non observation de cette notice et des consignes de sécurité. Nous n'assumons aucune responsabilité pour les dommages indirects qui en résulteraient.

This manual...

...describes the installation and operation of your roller shutter drive. Please read through the entire manual and observe all the safety instructions prior to installation.

Please keep this manual and pass it on to the new owner if there is a change in ownership.

For damage resulting from noncompliance with this manual and the safety instructions, the guarantee is void. In this case, we assume no liability for any consequential damage.

Deze handleiding...

...beschrijft hoe u bij de montage en de bediening van uw rolluikaandrijving te werk moet gaan. U wordt verzocht deze handleiding volledig door te lezen en let daarbij in het bijzonder op de veiligheidsinstructies, alvorens met de installatie te beginnen.

Bewaar deze handleiding zorgvuldig en draag deze over zodra de rolluikaandrijving van eigenaar verandert.

Bij schade die door niet-inachtneming van deze handleiding en de veiligheidsinstructies is ontstaan, vervalt de garantie. Voor gevolgschade, die daaruit voortvloeit, kunnen wij niet aansprakelijk worden gesteld.

Allgemeine Sicherheitshinweise

Indicaciones generales de seguridad

Consignes générales de sécurité

General safety instructions

Algemene veiligheidsinstructies



Bei allen Arbeiten an elektrischen Anlagen besteht Lebensgefahr durch Stromschlag.

En todos los trabajos en equipos eléctricos existe peligro de muerte por electrocución.

Lors de tous les travaux sur installations électriques, il existe un danger de mort par électrocution.

All works to electrical systems present a life threatening danger of electric shock.

Bij werkzaamheden aan elektrische installaties bestaat het gevaar een elektrische schok te krijgen.

◆ Führen Sie alle Montage- und Reparaturarbeiten im spannungslosen Zustand aus.

◆ Realice todos los trabajos de montaje y reparación sin que haya corriente eléctrica..

◆ Faites tous les travaux de montage et de réparation uniquement hors tension.

◆ Disconnect all devices from the mains before installation.

◆ Voer alle montage- en reparatiewerkzaamheden steeds in spanningsloze toestand uit.



Der Einsatz defekter Geräte kann zur Gefährdung von Personen und zu Sachschäden führen (Stromschlag, Kurzschluss).

La utilización de dispositivos defectuosos puede suponer un peligro para las personas y daños a las cosas (electrocución, cortocircuito).

La mise en service d'appareils défectueux représente un risque de dommages corporels et matériels (électrocution, court-circuit).

The use of defective devices can cause danger to people and property (electric shock, short circuit).

Het gebruik van defecte apparaten kan een gevaar vormen voor personen en materiële schade veroorzaken (elektrische schok, kortsluiting).

◆ Prüfen Sie vor dem Einbau den Schwemwickler auf Unversehrtheit.

◆ Antes de la instalación compruebe que el Rollo-tron está intacto y en perfectas condiciones.

◆ Contrôlez avant l'installation le parfait état de l'enrouleur inclinable.

◆ Before installing the swivel belt winder, make sure it is in faultless condition.

◆ Controleer voor de montage de zwenkoproller op eventuele beschadigingen.

◆ Verwenden Sie niemals defekte oder beschädigte Geräte. Wenden Sie sich in diesem Fall an unseren Kundendienst, s. Seite 82.

◆ No utilice nunca aparatos defectuosos o dañados. En este caso, dirijase a nuestro servicio de atención al cliente, véase la página 82.

◆ N'utilisez en aucun cas des appareils défectueux ou endommagés. Le cas échéant, veuillez vous adresser à notre service après-vente, v. page 82.

◆ Never use defective or damaged devices. In this case, contact our customer services department instead, see page 82.

◆ Gebruik daarom nooit defecte of beschadigde apparaten. Neem in zo'n geval contact op met onze servicedienst, zie pagina 82.

Allgemeine Sicherheitshinweise



◆ Es darf Kindern nicht erlaubt werden, mit der Rollladensteuerung zu spielen.



◆ Beobachten Sie während der Einstellung den Rollladen und halten Sie Personen fern, die durch plötzliches Nachrutschen zu Schaden kommen können.

Indicaciones generales de seguridad

◆ No se puede permitir a los niños que jueguen con el mando de la persiana.

◆ Observe la persiana durante el ajuste y mantenga alejadas a las personas que puedan verse dañadas por un descenso repentino de la persiana.

Consignes générales de sécurité

◆ S'Il est interdit aux enfants de jouer avec la commande des volets roulants.

◆ Lors des réglages manuels, observer le volet roulant et maintenir à distance les personnes susceptibles de subir un dommage dû à un abaissement soudain du volet.

General safety instructions

◆ Do not allow children to tamper with the shutter control.

◆ Observe the roller shutter while you set the functions manually and keep others away to prevent injury in case the shutter drops suddenly.

Algemene veiligheidsinstructies

◆ Kinderen dienen niet met de rolruikbesturing spelen.

◆ Houd tijdens de handmatige instellingen het rolruik in de gaten en houd personen uit de buurt. Zij kunnen door een plotselinge neerzakken van het rolruik letsel oplopen.

Richtige Verwendung

Verwenden Sie den Schwenkwickler nur...

...zum Heben und Senken von Rollläden mit zulässigem Gurtband.



Verwenden Sie nur Originalteile des Herstellers

Verwenden Sie nur Original-Ersatzteile von Rademacher, Sie vermeiden so Fehlfunktionen bzw. Schäden am Schwenkwickler.

Utilización correcta

Utilice el Rolotron de superficie sólo...

...para subir y bajar persianas con cinta autorizada.

Utilice sólo piezas originales del fabricante

Utilice sólo piezas de repuesto originales de Rademacher, así evitará defectos o daños en el Rolotron de superficie.

Utilisation correcte

Utilisez l'enrouleur inclinable...

...pour soulever et baisser les volets roulants par l'intermédiaire d'une sangle autorisée.

Utilisez exclusivement des pièces originales du fabricant

Utilisez uniquement les pièces de rechange originales Rademacher, cela vous permettra d'éviter les fonctions défectueuses ou un endommagement du enrouleur inclinable.

Correct use

Only use the swivel belt winder for...

...raising and lowering the roller shutters with authorized belts.

Only use original parts made by the manufacturer

To avoid malfunctions or damage to the swivel belt winder only use original spare parts from Rademacher.

Juist gebruik

Gebruik de zwenkop- roller alleen...

...voor het omhoog en omlaag bewegen van rolruiken met toegelaten band.

Gebruik alleen originele onderdelen van de fabrikant

Gebruik alleen originele veronderdelen van Rademacher. Zo voorkomt u dat de zwenkoproller niet meer goed functioneert of beschadigd raakt.

i	D	ES	F	GB	NL
	<p>Richtige Verwendung</p> <p>Als Hersteller übernehmen wir keine Garantie bei der Verwendung herstellereigener Bauteile und daraus entstehender Folgeschäden.</p> <p>Alle Reparaturen am Rollotron Schwenkwickler dürfen nur vom autorisierten Kundendienst durchgeführt werden.</p>	<p>Utilización correcta</p> <p>Como fabricantes, no ofrecemos ninguna garantía en caso de utilización de componentes ajenos al fabricante y daños resultantes de ello.</p> <p>Sólo el servicio de atención al cliente autorizado puede efectuar reparaciones en el Rollotron de superficie.</p>	<p>Utilisation correcte</p> <p>En tant que fabricant, nous n'offrons pas de garantie en cas d'utilisation de pièces d'autres fabricants et nous n'assumerons aucune responsabilité pour les dommages indirects qui en résulteraient.</p> <p>Seul un service après-vente homologué sera autorisé à effectuer toutes les réparations du enrouleur inclinable Rollotron.</p>	<p>Correct Use</p> <p>As the manufacturer, we do not guarantee the equipment if parts made by other manufacturers are used and consequential damage occurs.</p> <p>All repairs to the Rollotron Swivel Belt Winder must be carried out by authorised customer service personnel.</p>	<p>Juist gebruik</p> <p>Als fabrikant geven wij geen garantie bij het gebruik van onderdelen die niet afkomstig zijn van de fabrikant en de daaruit ontstane gevolgschade.</p> <p>Alle reparaties aan de Rollotron zwenkoproller mogen enkel door een geautoriseerde servicedienst uitgevoerd worden.</p>
i	<p>Einsatzbedingungen</p> <ul style="list-style-type: none"> ◆ Betreiben Sie den Schwenkwickler nur in trockenen Räumen. ◆ Am Einbauort muss eine 230 V/50 Hz Netzsteckdose vorhanden sein. ◆ Der Rollladen muss sich leichtgängig heben und senken lassen, er darf nicht klemmen. ◆ Die Montagefläche für den Schwenkwickler muss eben sein. 	<p>Condiciones de aplicación</p> <ul style="list-style-type: none"> ◆ Emplee el Rollotron de superficie exclusivamente en habitaciones secas. ◆ Compruebe que la toma de corriente sea 230 V/50 Hz. ◆ La persiana se tiene que poder subir y bajar fácilmente, no se puede atascar. ◆ La superficie para el Rolotron debe ser plana. 	<p>Conditions d'utilisation</p> <ul style="list-style-type: none"> ◆ Mettez enrouleur inclinable Rollotron en service uniquement dans les pièces sèches. ◆ Le lieu d'installation doit disposer d'une prise électrique 230 V / 50 Hz. ◆ Le volet roulant doit remonter et descendre facilement sans se bloquer. ◆ La surface de montage pour l'enrouleur inclinable doit être plane. 	<p>Operating conditions</p> <ul style="list-style-type: none"> ◆ Only use the swivel belt winder in dry rooms. ◆ A 230 V/50 Hz power supply must be available at the place of installation. ◆ The roller shutter must move up and down freely. ◆ The mounting surface, for the swivel belt winder, must be flat. 	<p>Gebruiksvoorwaarden</p> <ul style="list-style-type: none"> ◆ Gebruik de zwenkoproller uitsluitend in droge ruimtes. ◆ Een 230 V/50 Hz-stopcontact moet in de buurt van de montageplaats aanwezig zijn. ◆ Het rolluik moet goed omhoog en omlaag kunnen bewegen en mag niet klemmen. ◆ Het oppervlak van de montageplaats voor de zwenkoproller dient egaal te zijn.

I			

1	2	3	
		9500 / 9540	
15 mm*	1,00 mm	5,0 m	
23 mm**	1,00 mm 1,30 mm 1.50 mm	5,0 m 4,0 m 3,4 m	

* Minigurtband / Minicinta / Mini-sangle / Mini belt / Minilint

** Standardgurtband / Cinta estándar / Sangle standard / Standard belt / Standaardlint

9500 / 9540		
4	4,5 kg/m ² =	5 m ²
5	10 kg/m ² =	2,5 m ²

D *** Alle Werte beziehen sich auf leichtgängige Rollläden.

ES *** Todos los valores se refieren a persianas de movimiento suave.

F *** Toutes les valeurs se rapportent aux volets roulants faciles à manoeuvrer.

GB *** All values apply only to roller shutters that move easily and smoothly.

NL *** Alle waarden gelden alleen bij goedlopende rolluiken.

D Zulässige Gurtbreiten und -längen

- 1 = Gurtbreite
- 2 = Gurtstärke
- 3 = Max. Gurtlänge

Zulässiges Rolladengewicht und zulässige Rolladenfläche ***

- 4 = Kunststoffrollläden
- 5 = Alu-/Holzrollläden

WICHTIG

◆ Verwenden Sie nur Gurtbänder in den zulässigen Längen. Werden längere Gurtbänder eingezogen, kann das zur Beschädigung des Schwenkwickers führen.

ES Anchos y largos de cinta autorizados

- 1 = Ancho de cinta
- 2 = Grosor de cinta
- 3 = Longitud máx de cinta

Peso de persiana autorizado y superficie de persiana autorizada ***

- 4 = Persianas de plástico
- 5 = Persianas alum./madera

IMPORTANTE

◆ Utilice sólo cintas de las longitudes autorizadas. Si se emplearan cintas más largas, esto produciría daños al Rolotron de superficie.

F Largeurs et longueurs de sangles autorisées

- 1 = Largeur de la sangle
- 2 = Epaisseur de la sangle
- 3 = Longueur max. de la sangle

Poids et surface de volets roulants autorisés ***

- 4 = Volets roulants en plastique
- 5 = Volets roulants en aluminium/en bois

IMPORTANT

◆ Utilisez exclusivement des sangles aux longueurs autorisées. Des sangles plus longues pourraient endommager l'enrouleur inclinable.

GB Permissible belt widths and lengths

- 1 = Belt width
- 2 = Belt thickness
- 3 = Max. belt length

NOTE!

1,30 mm = 1.30 mm (see chart)

Permissible roller shutter weight and surface area ***

- 4 = plastic roller shutters
- 5 = Aluminium or wood shutters

IMPORTANT

◆ Use only permissible belt lengths. If longer belts are pulled through, damage to the swivel belt winder can occur.

NL Toegelaten lintbreedtes en -lengtes

- 1 = Lintbreedte
- 2 = Lintsterkte
- 3 = Max. lintlengte

Toegelaten rolluikgewicht en toegelaten rolluikoppervlak ***

- 4 = Kunststof rolluiken
- 5 = Aluminium/Houten rolluiken

BELANGRIJK

◆ Gebruik alleen linten met de toegelaten lengtes. Als een langere lint gebruikt wordt, kan dit leiden tot beschadiging van de zwenkproller.

Funktionsbeschreibung

Descripción del funcionamiento

Description des fonctions

Description of functions

Funcctiebeschrijving



Der Rolotron Schwenkwickler ist ein automatischer Rolladenantrieb zur Aufputzmontage. Er kann zur Erstmontage in einer neuen Rolladenanlage eingesetzt oder gegen einen alten mechanischen Aufputzgurtwickler ausgetauscht werden.

Durch die drehbaren Montagebügel, können Sie den Schwenkwickler auch in seitlicher Stellung betreiben, wenn die räumlichen Gegebenheiten dies verlangen.

El Rolotron de superficie es un automatismo para el funcionamiento de persianas para montaje de superficie. Primero, antes de montarlo, puede colocarse un nueva instalación de la persiana o intercambiarse con el viejo mecanismo de cajetín de superficie.

En cuanto al montaje giratorio, cuando la posición espacial lo exija, usted podrá hacer funcionar el Rolotron de superficie en posición lateral.

Avec l'enrouleur inclinable Rolotron, il s'agit d'une motorisation automatique pour volet roulant à montage apparent. Il peut s'installer lors de l'installation d'un nouveau volet roulant ou remplacer un ancien enrouleur mécanique apparent.

Les étriers de montage orientables permettent d'utiliser l'enrouleur inclinable également en position latérale, si les conditions locales l'exigent.

The Rolotron Swivel belt winder is a surface mounted automatic roller shutter drive which can be installed in a new roller shutter or as an upgrade replacement to an existing mechanical wall-mounted belt winder.

If necessary due to the given circumstances, you can also use the swivel belt winder in a sideways position with the swivelling mounting bars.

De Rolotron zwenkoproller is een automatische rolluik aandrijving en geschikt voor opbouwmontage. Hij kan bij eerste montage in een nieuwe rolluikinstallatie toegepast worden of ter vervanging van een oude mechanische bandopwinder gebruikt worden.

Met behulp van de draaibare montagebeugels kunt u de Rolotron tot aan de wand draaien, indien er ruimte voor is.

Die LCD-Anzeige des Schwenkwicklers informiert Sie über:

- ◆ die eingestellte Betriebsart
- ◆ die aktivierten Funktionen
- ◆ die aktuelle Tageszeit
- ◆ die eingestellten Schaltzeiten

El indicador LCD del Rolotron superficie le informa sobre:

- ◆ El ajuste del modo funcionamiento
- ◆ El funcionamiento activo
- ◆ La hora del día actual
- ◆ El ajuste de la hora de conexión

L'affichage LCD de l'enrouleur inclinable vous informe sur :

- ◆ le mode de fonctionnement choisi
- ◆ les fonctions activées
- ◆ l'heure actuelle
- ◆ les heures de commutation programmées

The LCD display of the swivel belt winder provides information about:

- ◆ the current operating mode
- ◆ the activated functions
- ◆ the current time of day
- ◆ the currently set switching times

De LCD-weergave van de zwenkoproller informeert u over:

- ◆ de ingestelde bedrijfsmodus
- ◆ de geactiveerde functies
- ◆ de actuele tijd
- ◆ de ingestelde schakeltijden

Funktionsübersicht**Vista de conjunto de las funciones****Vue d'ensemble des fonctions****Overview of functions****Funcțieoverzicht****9505/9540**

- ◆ Manuelle Bedienung
 - mit den Bedientasten
 - mit einem Infrarot (IR)-Handsender
- ◆ AUTO/MANU-Umschaltung
- ◆ Standardschaltzeit für AUF (▲) und AB (▼)
- ◆ Wochenprogramm
- ◆ Zufallsautomatik
- ◆ Sonnenautomatik
- ◆ Dämmerungsautomatik

- ◆ Manejo manual
 - con las teclas de servicio
 - con el emisor manual de infrarrojos
- ◆ Cambio AUTO/MANU
- ◆ Hora de respuesta estándar para SUBIR (▲) y BAJAR (▼)
- ◆ Programa semanal
- ◆ Automatismo aleatorio
- ◆ Automatismo solar
- ◆ Automatismo crepuscular

- ◆ Service manuel
 - à l'aide des touches de commande
 - à l'aide d'un émetteur manuel à infrarouge
- ◆ Commutation AUTO/MANU
- ◆ Horaires de la MONTEE (▲) et de la DESCENTE (▼)
- ◆ Programme hebdomadaire
- ◆ Fonction aléatoire autom.
- ◆ Fonction solaire autom.
- ◆ Fonction crépusculaire autom.

- ◆ Manual operation
 - using the operating buttons
 - using an infrared (IR)-hand transmitter
- ◆ AUTO/MANU switch
- ◆ Standard switching time for UP (▲) and DOWN (▼)
- ◆ Weekly programme
- ◆ Automatic random operation
- ◆ Automatic sunlight protection operation
- ◆ Automatic twilight operation

- ◆ Handmatige bediening
 - via de bedienings-toetsen
 - via de infrarood (IR)-handzender
- ◆ AUTO/MANU omschakeling
- ◆ Standaard schakeltijd voor OMHOOG (▲) en OMLAAG (▼)
- ◆ Weekprogramma
- ◆ Toevalsfunctie
- ◆ Zonnemodule
- ◆ Schemeringsmodule

Montagehinweise**Indicaciones de montaje****Instructions de montage****Assembly directions****Montageaanwijzingen****Bei falscher Montage können Sachschäden entstehen.**

Der Rollotron Schwenkwickler ist ein automatischer Rollladerantrieb. Während des Betriebes werden große Kräfte wirksam, die eine sichere Montage auf einem festen stabilen Untergrund erfordern.

Por un mal montaje pueden surgir daños materiales.

El Rollotron de superficie es un accionamiento de persiana automática. En los funcionamiento de gran fuerza, se requiere un montaje sólido.

Un mauvais montage peut provoquer des dégâts matériels.

Avec l'enrouleur inclinable Rollotron il s'agit d'une motorisation automatique pour volet roulant. Le fonctionnement libre d'importantes forces ce qui requiert une installation en toute sécurité sur un support ferme et stable.

Faulty installation can result in material damage.

The Rollotron swivel belt winder is an automatic roller shutter drive. During operation, powerful forces come into play, requiring safe mounting on a sturdy, stable surface.

Bij een verkeerde montage kan er materiële schade ontstaan.

De Rollotron zwenkoproller is een automatische rolluikaandrijving. Tijdens zijn bedrijf zijn sterke krachten werkzaam die een veilige montage op een vaste en stabiele ondergrond vereisen.



D

Montagehinweise

Schlechte Gurtbandführung kann den Schwenkwickler überlasten und das Gurtband zerstören.

Montieren Sie den Schwenkwickler so, dass das Gurtband möglichst senkrecht in das Gerät einläuft.

HINWEIS!

Der Rolotron Schwenkwickler ist auf die Standardmaße mechanischer Schwenkwickler abgestimmt. Passen die Lochabstände dennoch nicht überein, genügt es oft schon nur ein neues Befestigungsloch zu bohren.

Aufputzmontage

Der Schwenkwickler ist ein Aufputzgerät und kann mit Hilfe der beiliegenden 5 mm Befestigungsschrauben montiert werden.

- ◆ Benutzen Sie bei einer Erstmontage die Bohrschablone im Anhang.
- ◆ Verwenden Sie beim Austausch eines mechanischen Gurtwicklers die vorhandenen Bohrungen, wenn möglich.

ES

Indicaciones de montaje

Un mal encarrilamiento de la cinta puede sobrecargar el Rolotron de superficie y estropear la cinta.

Monte el Rolotron de superficie de manera que la cinta se encaje lo más verticalmente posible en el aparato.

NOTA

El Rolotron de superficie va acorde con las medidas mecánicas estándares de cualquier otro recogedor de superficie. Ajuste la separación entre taladros (agujeros del mismo), a menudo basta con sólo una fijación para taladrar.

Montaje saliente

El Rolotron de superficie es un aparato saliente y puede ser montado con la ayuda de un destornillador de fijación de 5 mm.

- ◆ Utilice para el primer montaje el patrón de perforación adjunto.
- ◆ Emplee, en la medida de lo posible un taladro para el cambio del cajetín.

F

Instructions de montage

Un mauvais guidage de sangle peut surcharger et détruire la sangle.

Installez l'enrouleur inclinable de telle sorte que la sangle entre aussi verticalement que possible dans l'appareil.

REMARQUE !

L'enrouleur inclinable Rolotron est conçu pour les dimensions standard d'enrouleurs inclinables mécaniques. Or, si les distances entre les taraudages ne devaient pas concorder, il suffit souvent de percer un nouveau trou de fixation.

Montage apparent

L'enrouleur inclinable est prévu pour montage apparent et peut se fixer à l'aide des vis de fixation 5 mm fournies.

- ◆ Servez-vous lors du premier montage du gabarit de perçage en annexe.
- ◆ Si vous remplacez un enrouleur mécanique, utilisez les taraudages existants, si possible.

GB

Assembly directions

Faulty feeding of the belt can overload the swivel belt winder and destroy the belt.

Mount the swivel belt winder in such a way that the belt enters the device as vertically as possible.

NOTE!

The Rolotron swivel belt winder is calibrated to the standard measurements of mechanical swivel belt winders. Should the distances between holes not match, it is usually sufficient to drill a new fastening hole.

Surface mounting

The swivel belt winder is a surface mounted device and can be mounted with the accompanying 5 mm fixing screws.

- ◆ On first mounting the device, please use the drilling stencil in the appendix.
- ◆ When exchanging a mechanical belt winder, use the existing drilled holes, if possible.

NL

Montageaanwijzingen

Door een slechte lintgeleiding kan de zwenkoproller overbelast raken en het lint vernielen.

Monteer de zwenkoproller op een manier zodat het lint zo goed als mogelijk verticaal in het apparaat loopt.

OPMERKING!

De afmetingen van de Rolotron zwenkoproller komen overeen met de standaardmaten van mechanische lintopwinders. Indien de afstand tussen de gaten toch niet overeenkomt, is het vaak voldoende om slechts één nieuw gat te boren.

Opbouwmontage

De zwenkoproller is geschikt voor de opbouw-montage en kan met behulp van de meegeleverde 5 mm bevestigingsschroeven vastgemaakt worden.

- ◆ Gebruik bij de eerste montage het boorsjabloon, zie bijlage.
- ◆ Gebruik bij vervanging van een mechanische lintopwinder de oude boorgaten.

Montagehinweise**Montage auf Fensterrahmen etc.****Schwache Fensterrahmen können ausbrechen**

- ◆ Prüfen Sie bei Montage auf Fensterrahmen deren Aufbau und Belastbarkeit. Gerade bei Montage auf Kunststoffkonstruktionen müssen die Befestigungsschrauben fest sitzen und dürfen sich während des Betriebes nicht lösen.
- ◆ Fragen Sie ggf. Ihren Fensterhersteller bevor Sie den Schwenkwickler auf einer Fensterkonstruktion befestigen.

Indicaciones de montaje**Montaje en el marco de la ventana, etc.****Puede producirse flaqueza en el marco de la ventana**

- ◆ Compruebe para el montaje, el marco de la ventana, tanto su estructura como la carga admisible. Además para el montaje en estructuras de materia sintética tienen que ser taladrados para su fijación.
- ◆ Pregunte a su instalador sobre la fijación del Rolotron de superficie en la estructura de su ventana.

Instructions de montage**Montage sur un châssis de fenêtre, etc.****Des châssis de fenêtres peu solides risquent de casser**

- ◆ Contrôlez lors du montage sur châssis de fenêtre leur construction et résistance. Notamment en cas de montage sur des constructions en matière synthétique, les vis de fixation doivent bien tenir et ne pas risquer de se desserrer lors du fonctionnement.
- ◆ Interrogez le cas échéant votre fabricant de fenêtre avant de fixer l'enrouleur inclinable sur un châssis de fenêtre.

Assembly directions**Mounting on window frames etc.****Weak window frames can break**

- ◆ If you intend to mount the swivel belt winder on a window frame, first check the construction and load capacity. Especially when mounting on plastic constructions, the fixing screws need to be seated tightly and may not loosen during operation.
- ◆ If you are unsure, consult your window manufacturer before mounting the swivel belt winder to a window construction.

Montageaanwijzingen**Montage op een raamkozijn enz.****Zwakke raamkozijnen kunnen uitbreken.**

- ◆ Controleer voor de montage hoe het kozijn opgebouwd is en hoe zwaar deze belast mag worden. Juist bij een montage op kunststofconstructies moeten de bevestigingsschroeven goed vastzitten en mogen tijdens bedrijf niet losraken.
- ◆ Informeer eventueel bij uw raamfabrikant voor de mogelijkheid van een montage op het kozijn.

Vor dem Einbau

Antes del montaje

Avant le montage

Before installation

Voor de montage

1.

Maße nehmen

Tomar medidas

Prendre les mesures

Take measurements

Maat opnemen

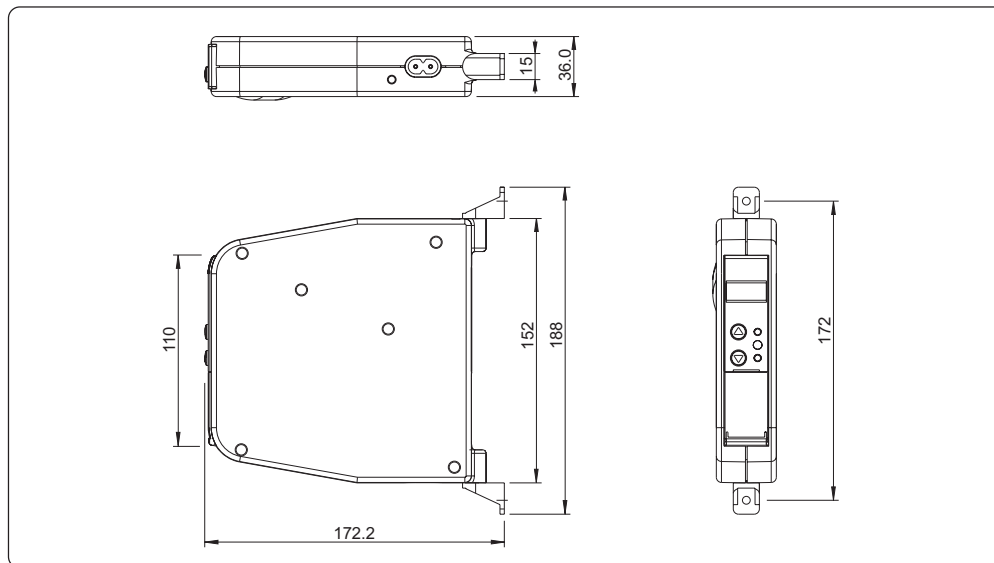

Maßzeichnung für Rolotron Schwenkwickler (Artikel-Nr. 9500/9540)

Diagrama con medidas de Rolotron superficie (artículo nº 9500/9540)

Schéma coté pour Enrouleur inclinable Rolotron (Art. no. 9500/9540)

Toutes les mesures sont indiquées en mm

Dimensioned drawing for Rolotron Swivel Belt Winder (Article no. 9500/9540)

All dimensions in mm

Rollotron zwenkoproller (artikel-nr. 9500/9540)

Alle maten in mm

Alle Maßangaben in mm

Todas las medidas en mm

Vor dem Einbau**Antes del montaje****Avant le montage****Before installation****Voor de montage**

2.

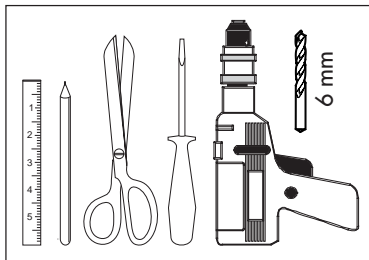
**Sie brauchen folgende Werkzeuge:**

- ◆ Schraubendreher
- ◆ Schere
- ◆ Zollstock oder Maßband
- ◆ Stift
- ◆ Bohrmaschine

Necesita las siguientes herramientas :

- ◆ Destornillador
- ◆ Tijeras
- ◆ Metro plegable o cinta métrica
- ◆ Lápiz
- ◆ Taladro

Il vous faut les outils suivants :

- ◆ Tournevis
- ◆ Ciseaux
- ◆ Mètre bois ou ruban
- ◆ Crayon
- ◆ Perceuse

You will need the following tools:

- ◆ Slotted Screwdriver
- ◆ Scissors
- ◆ Folding rule or tape measure
- ◆ Pencil
- ◆ Drill

U heeft volgende gereedschap nodig

- ◆ Schroevendraaier
- ◆ Schaar
- ◆ Duimstok of meetlint
- ◆ Potlood
- ◆ Boormachine

3.a

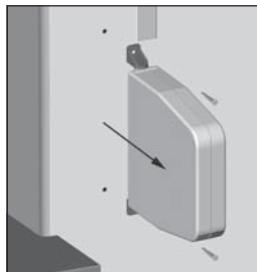
**Den alten Gurtwickler ausbauen**

- ◆ Lassen Sie den Rollladen ganz herunter, bis die Lamellen vollständig geschlossen sind.

Desmontar el enrollador de cinta antiguo

- ◆ Deje caer la persiana del todo, hasta que las laminas estén cerradas por completo.

Démontez l'ancien enrouleur de sangle

- ◆ Descendez complètement le volet jusqu'à ce que les lamelles soient complètement fermées.

Dismantle the old belt winder

- ◆ Lower the roller shutter as far as it goes until the slats close completely.

De oude lintopwinder demonteren

- ◆ Laat het rolluik helemaal naar beneden zakken totdat de lamellen volledig gesloten zijn.

3.b

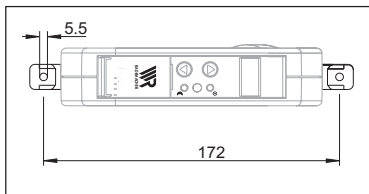
**Erstmontage**

- ◆ Markieren Sie mit Hilfe der Schablone auf Seite 79 die Bohrlöcher.
- ◆ Bohren Sie mit einem 6 mm Bohrer die beiden Befestigungslöcher.

Primer montaje

- ◆ Marque los taladros por medio del patrón de perforación de la página 79.
- ◆ Perfore con una broca de 6 mm, ambos agujeros de fijación.

Premier montage

- ◆ Marquez les trous de perçage à l'aide du gabarit de perçage de la page 79.
- ◆ Percez les deux trous de fixation au moyen d'une mèche de 6 mm.

First mounting

- ◆ Mark the drilling holes with the aid of the drilling stencil on page 79.
- ◆ Drill the two fastening holes with a 6 mm drill.

Bij de eerste montage:

- ◆ Markeer met behulp van de sjabloon op pagina 79 de boorgaten.
- ◆ Boor met een 6 mm boor de twee bevestigingsgaten.

3.b

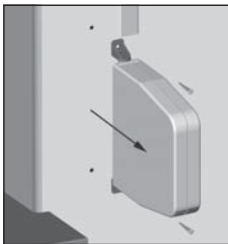

D

Vor dem Einbau

Umrüstung/Austausch

- ◆ Schrauben Sie Ihren alten Gurtwickler ab und öffnen Sie ihn.

Es besteht Verletzungsgefahr durch die vorgespannte Feder des alten Gurtwicklers.

Die Feder kann beim Öffnen unkontrolliert zurückschnellen.

ES

Antes del montaje

Cambio

- ◆ Desatornille su antiguo cajetín y ábralo.

Existe peligro de lesiones por el resorte comprimido del enrollador de cinta antiguo.

Al abrir su antiguo cajetín, el resorte pueden rebotar incontrolablemente.

F

Avant le montage

Transformation/remplacement

- ◆ Dévissez votre ancien enrouleur et ouvrez-le.

Le ressort sous tension de l'ancien enrouleur représente un risque de blessure.

Le ressort risque de rebondir de manière incontrôlée lors de l'ouverture.

GB

Before installation

Refitting/exchanging

- ◆ Unscrew and open your old belt winder.

The tensioned spring of the old belt winder presents a danger of injury.

The spring unit can spring back in an uncontrolled way, when the old belt winder is opened.

NL

Voor de montage

Bij vervanging van een bestaande lintopwinder

- ◆ Schroef de oude lintopwinder eraf en maak deze open.

Er bestaat letselgevaar door de voorgespannen veer van de oude lintopwinder.

De veer van de oude lintopwinder kan bij het openen ongecontroleerd terugspringen.

3.c

Lösen Sie das Gurtband und ziehen Sie es vollständig heraus.

TIP

Eventuell können Sie das Gurtband auch ohne Öffnen des alten Gurtwicklers herausziehen.

Suelte la cinta y extráigala al completo hacia fuera.

CONSEJO

A veces podrá también extraer las cintas sin abrir los antiguos cajetines.

Desserrez la sangle et sortez-la entièrement.

CONSEIL

Dans certains cas, il est possible de sortir la sangle sans ouvrir l'ancien enrouleur.

Loosen the belt and pull it out completely.

TIP

You may be able to pull out the belt without opening the old belt winder.

Maak het lint los en trek deze er volledig eruit.

TIP

Eventueel kunt u het lint er ook uittrekken zonder de oude lintopwinder te openen.

Vor dem Einbau**Antes del montaje****Avant le montage****Before installation****Voor de montage**

4.

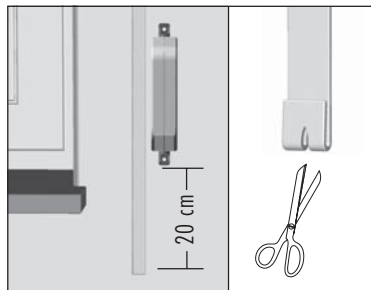
**Gurtband vorbereiten**

- ◆ Schneiden Sie das Gurtband ca. 20 cm unterhalb des Gerätes ab.
- ◆ Schlagen Sie das Ende des Gurtbandes ca. 2 cm um und schneiden Sie in die Mitte einen kurzen Schlitz. So können Sie später das Band auf dem Wickelrad einhaken.

Preparar la cinta

- ◆ Corte la cinta aprox. 20 cm por debajo la parte inferior del cajetín.
- ◆ Vuelva el extremo de la cinta aprox. 2 cm y corte en el centro una pequeña ranura. Así, más tarde podrá colgar la cinta en la polea enrolladora.

Préparer la sangle

- ◆ Coupez la sangle à 20 cm en dessous de l'appareil.
- ◆ Repliez l'extrémité de la sangle de 2 cm env. et coupez une courte fente au milieu. Vous pourrez ainsi accrocher la sangle ultérieurement sur l'enrouleur.

Prepare the belt

- ◆ Cut off the belt approx. 20 cm underneath the device.
- ◆ Fold over the end of the belt by approx. 2 cm and cut a short slit in the middle. This is used later to hook the belt onto the winding wheel.

Lint voorbereiden

- ◆ Knip het lint ca. 20 cm onder de behuizing eraf.
- ◆ Vouw het uiteinde van het lint ca. 2 cm om en knip in het midden een korte spleet. Hiermee kunt u later het lint op het wikkelwiel inhaken.

5.

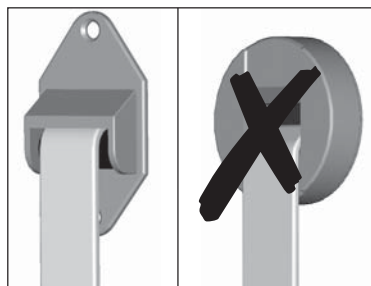
**Empfehlung**

Montieren Sie bei schwergängigen Rollläden zur Umlenkung des Gurtbandes eine Umlenkrolle (Art.-Nr. 3590/3595, s. Seite 78) an den Rollladenkasten.

Das Gurtband muss möglichst gerade laufen, Sie vermeiden dadurch unnötige Reibung und Verschleiß.

Recomendación

En caso de persianas pesadas, monte una polea de inversión para invertir la cinta (art. n° 3590/3595, v. página 78) en la caja de persiana.

La cinta debe correr lo más recta posible, así evita fricción y desgastes innecesarios.

Recommandation

Pour les volets roulants difficiles à manoeuvrer, installez une poulie de renvoi sur le caisson du volet pour renvoyer la sangle (Art. no. 3590/3595, voir page 78).

La sangle doit avoir un mouvement le plus droit possible pour éviter les frottements et les usures superflues.

Recommendation

For stiff roller shutters, mount a deflection roller (Art. No. 3590/3595, see page 78) on the roller shutter box to deflect the belt.

The belt must run as straight as possible to avoid unnecessary friction and wear.

Aanbeveling

Monteer bij zwaarlopende rolluiken voor het beter geleiden van het lint een lintgeleider (art.-nr. 3590/3595, zie pagina 78) aan de rolluik-kast.

Het lint moet zoveel mogelijk recht lopen. Zo voorkomt u onnodige wrijving en slijtage van het lint.



D

Sicherheitshinweise zum elektrischen Anschluss

Bei allen Arbeiten an elektrischen Anlagen besteht Lebensgefahr durch Stromschlag.

- ◆ Führen Sie alle Montage- und Reparaturarbeiten im spannungslosen Zustand aus.
- ◆ Vergleichen Sie vor dem Anschluss die Angaben zur Spannung/Frequenz auf dem Typenschild mit denen des örtlichen Netzes.



Bei beschädigten Netzkabeln besteht Lebensgefahr durch Stromschlag und Kurzschluss

Achten Sie darauf, dass das Netzanschlusskabel korrekt verlegt ist, damit es während des Betriebs nicht beschädigt werden kann.

ES

Indicaciones de seguridad para la conexión eléctrica

En todos los trabajos en equipos eléctricos existe peligro de muerte por electrocución.

- ◆ Realice todos los trabajos de montaje y reparación sin que haya tensión.
- ◆ Compare, antes de la conexión, la información de tensión/frecuencia de la placa indicadora de tipo con los de la red local.

Deterioro del cable de red por descarga de corriente o cortocircuito.

Cuide que el cable de conexión de la red esté bien situado para que no se vea dañado.

F

Consignes de sécurité concernant le branchement électrique

Lors de tous les travaux sur installations électriques, il existe un danger de mort par électrocution.

- ◆ Faites tous les travaux de montage et de réparation uniquement hors tension.
- ◆ Avant d'effectuer le branchement, comparez les indications de tension/fréquence de la plaque signalétique avec celles du réseau local.

Des câbles secteur endommagés présentent un danger de mort par électrocution et court-circuit.

Veillez au passage correct du câble secteur pour qu'il ne risque pas d'être endommagé lors du fonctionnement.

GB

Safety instructions for the electrical connection

All works to electrical systems present a life threatening danger of electric shock.

- ◆ Disconnect all devices from the mains before installation.
- ◆ Before connecting the device, compare the voltage/frequency details on the identification plate with those of the local electricity supply network.

In case of damaged mains cables, electric shock and short circuit can cause injury or death.

Make sure that the mains connecting cable has been laid correctly, so that it can not be damaged during operation.

NL

Veiligheidsaanwijzingen bij elektrische aansluiting

Bij alle werkzaamheden aan elektrische installaties bestaat levensgevaar door een elektrische schok.

- ◆ Voer alle montage- en reparatiewerkzaamheden steeds in spanningsloze toestand uit.
- ◆ Vergelijk vóór de aansluiting de aanduidingen betreffende de spanning en frequentie op het typeplaatje met die van het plaatselijke stroomnet.

Als de netkabels beschadigd zijn, bestaat het gevaar voor een elektrische schok of kortsluiting.

Zorg ervoor dat de netkabel correct gelegd wordt zodat deze tijdens bedrijf niet beschadigd kan worden.

**D****ES****F****GB****NL****Elektrischer Anschluss****Conexión eléctrica****Branchement électrique****Electrical connection****Elektrische aansluiting**

Der elektrische Anschluss des Schwenkwicklers erfolgt mit Hilfe eines Standard-Netzsteckerkabels **1**. Damit können Sie den Schwenkwickler an jeder handelsüblichen Netzsteckdose anschließen.

La conexión eléctrica del enrollado giratorio se efectúa con la ayuda de un cable de red estándar **1** con clavija. Por eso puede conectar el Rollotron de superficie a cualquier toma de corriente convencional.

Le branchement électrique de l'enrouleur inclinable se fait à l'aide d'un câble secteur standard **1**. Il permet de brancher l'enrouleur inclinable à toute prise électrique du commerce.

The swivel belt winder is connected to the mains with a standard mains cable **1**. You can connect the swivel belt winder to any standard mains outlet.

De zwenkoproller wordt met behulp van een standaard netkabel **1** op het elektriciteitsnet aangesloten. Hiermee kunt u de zwenkoproller op elk gangbaar netstopcontact aansluiten.

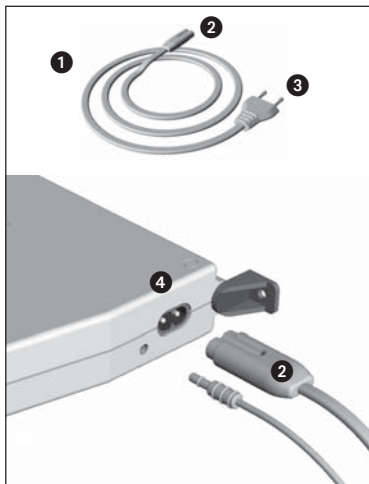
1.

Stecken Sie zuerst den Stecker **2 an der Unterseite des Gerätes in die vorhandene Netzsteckdose **4**.**

Primero inserte el enchufe **2, por el lado inferior del Rollotron, en la hembrilla **4** existente.**

Enfichez d'abord la fiche mâle **2 dans la prise secteur existante sous le dessous de l'appareil **4**.**

First put the plug **2 into the socket **4** at the bottom of the device.**

Plaats eerst de stekker **2 in de netbus **4** die zich aan de onderkant van het apparaat bevindt.**

2.

Stecken Sie anschließend den Netzstecker **3 in die Steckdose.**

A continuación, enchufe el cable de alimentación **3 a la toma de corriente.**

Enfichez ensuite la fiche mâle **3 secteur dans la prise électrique.**

Then put the mains plug **3 into the mains socket.**

Steek vervolgens de netstekker **3 in het stopcontact.**

3.**1 x**

Prüfen Sie kurz die Funktion des Schwenkwicklers.

Compruebe brevemente la función del Rollotron de superficie.

Contrôlez brièvement le fonctionnement de l'enrouleur inclinable.

Check briefly if the swivel belt winder is working.

Controleer kort de functie van de zwenkoproller.

HINWEIS!

Prüfen Sie die Funktion nur kurz, da noch keine Endanschläge eingestellt sind.

NOTA

Compruébelo sólo brevemente hasta que los finales de carrera estén ajustados.

REMARQUE

Ne vérifiez ce fonctionnement que brièvement car les butées ne sont pas encore réglées.

NOTE!

Only check the functioning of the belt winder very quickly, since the end positions of the winder have not yet been set.

OPMERKING!

Voer alleen een korte test uit omdat nog geen eindstanden ingesteld zijn.

1 x **kurz drücken**

Der Motor fährt kurz an.

pulsar brevemente

El motor se pondrá en marcha en breve.

appui bref

Le moteur démarre brièvement.

press briefly

The motor will start up briefly.

kort indrukken

De motor loopt heel even.

Den Schwenkwickler montieren

Montaje del Rolotron de superficie

Monter l'enrouleur inclinable

Mounting the swivel belt winder

De zwenkproller monteren

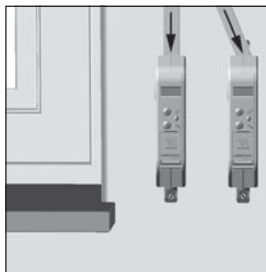

Ein schief laufendes Gurtband kann ausfransen und den Schwenkwickler zerstören.

Montieren Sie den Schwenkwickler absolut senkrecht und ohne seitlichen Versatz zum Gurtband, nur so ist der gerade Lauf des Gurtbandes gewährleistet.

Una inclinación reiterativa de la cinta puede deshilacharla y estropear el Rolotron de superficie.

Monte el Rolotron de superficie absolutamente vertical y sin ladear la cinta. Sólo si el recorrido es recto la cinta se conservará en perfecto estado.

Une sangle guidée en biais risque de s'effiloche et de détruire l'enrouleur inclinable.

Installez l'enrouleur inclinable absolument à la verticale et sans décalage latéral par rapport à la sangle, condition impérative pour un guidage droit de la sangle.

A belt running at an angle can fray and destroy the swivel belt winder.

Mount the swivel belt winder perfectly vertically in line with the belt, avoiding an offset and ensuring a straight belt entry into the device.

Een schuin lopende lint kan uitrafelen en de zwenkproller vernielen.

Monteer de zwenkproller beslist verticaal en recht onder het lint. Alleen op die manier wordt een rechte loop van het lint gegarandeerd.



Lose Schrauben oder Dübel können ausbrechen und das Gerät im Betrieb nicht halten.

- ◆ Bohren Sie die Bohrlöcher möglichst exakt mit einem 6 mm Bohrer nach der Bohrschablone auf Seite 79.
- ◆ Gipsen Sie lose Dübel ein, falls diese im Untergrund keinen Halt finden.

Tornillos o tacos sueltos/flojos y el funcionamiento del aparato no resista.

- ◆ Perfore con el taladro exactamente unos 6 mm como indica el „Patrón de perforación“ de la página 79.
- ◆ Enyese los tacos flojos, en caso de que éstos no queden bien sujetos a la pared.

Des vis ou chevilles desserrées risquent de casser et de ne plus maintenir l'appareil lors du fonctionnement.

- ◆ Percez les trous avec la plus grande précision à l'aide d'une mèche 6 mm conformément au gabarit de perçage à la page 79.
- ◆ Fixez des chevilles laches avec du plâtre si celles-ci ne trouvent pas de prise dans le support.

Loose screws or dowels can break out and not hold the device while it is operating.

- ◆ Drill the holes with a 6 mm drill, precisely according to the drilling stencil on page 79.
- ◆ Use plaster to fasten loose dowels if they can't find a proper hold in the underlying material of the wall.

Losse schroeven of vitbreken en het apparaat tijdens bedrijf niet vasthouden.

- ◆ De boorgaten moeten zo exact mogelijk met een 6 mm boor volgens het boorsjabloon op pagina 79 gemaakt worden.
- ◆ Gebruik gips om een losse plug vast te zetten.

1.



Schrauben Sie den Schwenkwickler mit den beiden beiliegenden Schrauben fest.

Atornille el Rolotron de superficie con los dos tornillos que se adjuntan.

Vissez l'enrouleur inclinable au moyen des deux vis fournies.

Screw on the swivel belt winder with the two accompanying screws.

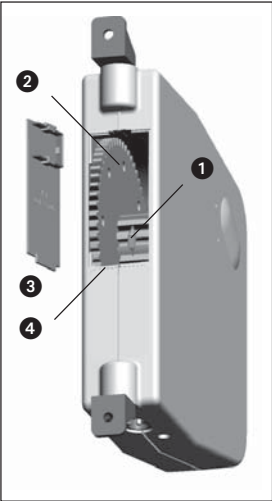
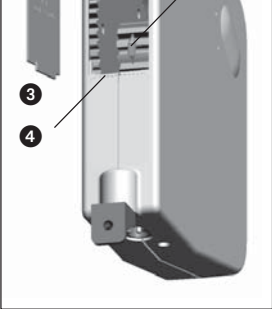
Schroef de zwenkproller vast met de meegeleverde schroeven.

	I	D	ES	F	GB	NL
		Gurtband einziehen und befestigen	Introducir y fijar la cinta	Enrouler et fixer la sangle	Feeding the belt through and fixing in place	Band invoeren en bevestigen
1.		Stecken Sie den Netzstecker in die Steckdose.	Introducir el enchufe en la toma de corriente.	Enfichez la fiche mâle secteur dans la prise électrique.	Put the mains plug into the mains outlet.	Steek de netstekker in het stopcontact.
2.		Drehen Sie das Gerät zur Seite und kontrollieren Sie die Position des Befestigungshakens ①.	Gire el aparato de lado y controle la posición de la gancho de fijación ①.	Tournez l'appareil sur le côté et contrôlez la position du crochet de fixation ①.	Turn the device onto its side and check the position of the fixing hook ①.	Draai het apparaat opzij en controleer de positie van de bevestigingshaak ①.
3.		 Drücken Sie die Auf-Taste solange, bis der Befestigungshaken ① in der Montageöffnung ④ gut erreichbar ist.	Pulse la tecla Subir hasta que el gancho de fijación ① de la apertura de montaje ④ se pueda alcanzar bien.	Appuyez sur la touche de remontée jusqu'à ce que le crochet de fixation ① soit facilement accessible de l'orifice de montage ④.	Press the UP button until the fixing hook ① is easily accessible in the installation opening ④.	Druk zolang op de OMHOOG-toets totdat u goed bij de bevestigingshaak ① in de montageopening ④ kunt komen.
		Es besteht Verletzungsgefahr durch das drehende Wickelrad ②.	Existe peligro de lesiones por la polea enrolladora ②.	L'enrouleur ② représente un risque potentiel de blessure.	The winding wheel ② presents a danger of injury.	Er bestaat letselgevaar door het wikkewiel ②.
		Fassen Sie nie bei laufendem Motor in die Montageöffnung.	No introduzca los dedos en la apertura de montaje con el motor en marcha.	Si le moteur est en marche, ne mettez pas les doigts dans l'orifice de montage.	Do not reach inside the installation opening when the motor is running.	Grijp nooit in de montageopening als de motor loopt.
4.		Ziehen Sie den Netzstecker wieder aus der Steckdose.	Desenchufar de la toma de corriente.	Débranchez la fiche secteur de la prise.	Pull the plug out of the mains socket again.	Trek de netstekker weer uit het stopcontact.
5.		s. nächste Seite	v. página siguiente	voir la page suivante	see next page	zie volgende pagina

5.

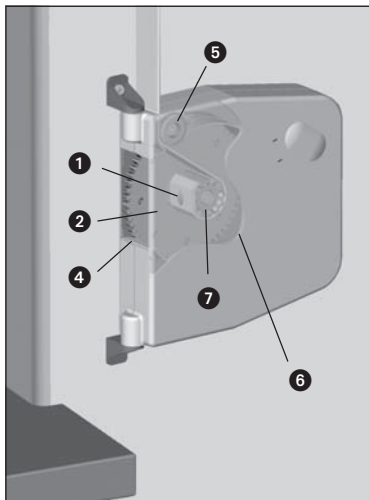

6.

7.

D

Gurtband einziehen und befestigen

Stecken Sie das Gurtband von oben in das Gehäuse und schieben Sie es hinter das Wickelrad **2**, bis Sie es unten an der Gehäuseöffnung **4** fassen können.

Schieben Sie dann das Gurtband von unten über den Befestigungshaken **1**.

WICHTIG

Gurtband um die Wickelwelle **7** herum legen und von unten über den Befestigungshaken **1** schieben.

6 Im Lieferzustand ist dieser Bereich nicht sichtbar, die offene Gehäusedarstellung soll nur dem besseren Verständnis dienen.

Netzstecker wieder einstecken.

ES

Introducir y fijar la cinta

Coloque la cinta desde arriba y por la polea enrolladora **2**.

Mueva entonces la cinta desde arriba y por encima del gancho de fijación **1**.

IMPORTANTE

Tender la cinta alrededor del eje del piñón **7** y montarla desde abajo mediante el gancho de fijación **1**.

Vuelva a enchufar el cable de alimentación.

F

Enrouler et fixer la sangle

Introduisez la sangle par le haut dans le boîtier et poussez-la derrière la poulie d'enroulement **2** jusqu'à ce que vous puissiez la saisir au niveau de l'ouverture du boîtier **4** en bas.

Poussez ensuite la sangle par le bas sur le crochet de fixation **1**.

IMPORTANT !

Placez la sangle autour de l'arbre **7** d'enroulement et poussez-la par le bas sur le crochet de fixation **1**.

6 Lorsque l'appareil se trouve à l'état de la livraison cette zone n'est pas visible; l'illustration du boîtier ouvert n'est destinée qu'à faciliter la compréhension.

Rebrancher la fiche secteur.

GB

Feeding the belt through and fixing in place

Insert the belt into the housing from above and push it into the winding wheel **2** until you can reach it from below at the housing opening **4**.

Push the belt onto the fixing hook **1** from below.

IMPORTANT

Place the belt around the winding shaft **7** and push it around the fixing hook **1** from below.

6 This part is not visible in the device in its condition on delivery; the above depiction of the housing is only intended for easy comprehension.

Plug in to the mains again.

NL

Lint invoeren en bevestigen

Steek het lint van bovenaf in de behuizing en schuif deze achter het wikkelwiel **2** tot u het lint onder de opening **4** van de behuizing kunt grijpen.

Schuif vervolgens het lint van onderen over de bevestigingshaak **1**.

BELANGRIJK!

Leg het lint om het wikkelwiel **7** en schuif deze van onderen over de bevestigingshaak **1**.

6 In de leveringsstoestand is dit gedeelte niet zichtbaar, de weergegeven open behuizing dient slechts ter verduidelijking.

Plaats de netstekker terug in het stop-contact.

8.

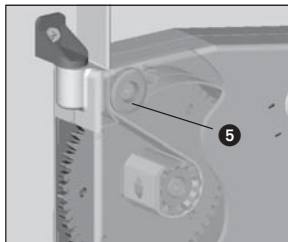

Gurtband einziehen und befestigen

Drücken Sie die Auf-Taste solange, bis sich das Gurtband einmal ganz um das Wickelrad ⑦ gewickelt hat.

WICHTIG

Ziehen das Gurtband beim Aufwickeln so stramm, das sich die Umlenkrolle ⑤ mitdreht.

Introducir y fijar la cinta

Pulse la tecla Subir hasta que la cinta se haya enrollado del todo alrededor del eje del piñón ⑦.

IMPORTANTE

Ponga la cinta tan ajustada que al enrollarse también gire la polea de inversión ⑤.

Enrouler et fixer la sangle

Appuyez sur la touche de remontée jusqu'à ce que la sangle fasse une fois le tour de l'enrouleur ②.

IMPORTANT

En enroulant la sangle, tenez-la de façon à ce qu'elle entraîne la poulie de renvoi ⑤.

Feeding the belt through and fixing in place

Press the UP button until the belt has wound itself one complete turn on the winding wheel ② once.

IMPORTANT

Whilst winding, pull the belt tight enough to ensure that the deflection roller ⑤ turns with it.

Lint invoeren en bevestigen

Druk zolang op de OM-HOOG-toets totdat het lint eenmaal helemaal ② is gewikkeld.

BELANGRIJK

Trek het lint tijdens het oprollen dusdanig strak dat de bandgeleider meedraait.

9.

Setzen Sie anschließend die beiliegende Gurtbandabdeckung ③ auf die Montageöffnung ④.

Coloque la cubierta adjunta de la cinta ③ en la apertura de montaje ④.

Installez ensuite le cache de la sangle joint ③ sur l'orifice de montage ④.

Next, place the belt cover (provided) ③ over the installation opening ④.

Plaats vervolgens de bijbehorende lintafdekking ③ op de montageopening ④.



Den Schwenkwickler in Betrieb nehmen

Im Folgenden beschreiben wir Ihnen die notwendigen Einstellungen für den Betrieb Ihres Rollotron Schwenkwicklers.

HINWEIS

Die Programmier Tasten (5 - 8 / 11 - 13) liegen geschützt hinter der Abdeckklappe.

Zeitüberschreitung beachten

Erfolgt bei den Einstellungen längere Zeit keine Eingabe, wechselt das Gerät von dem entsprechenden Eingabemodus zur Standard-Anzeige mit der aktuellen Uhrzeit zurück.

Deaktivieren von Zeiten

Stellen Sie die entsprechende Zeit auf den Wert **0:00**, damit wird der zugehörige Steuerbefehl nicht ausgeführt.

Funcionamiento del Rollotron de superficie

En la siguiente descripción nosotros le mostramos los ajustes indispensables para el funcionamiento de su Rollotron de superficie.

NOTA

Las teclas de programación (5 - 8 / 11 - 13) están protegidas tras la tapa abatible.

Fijese en el exceso de tiempo

Si no se efectúa ninguna entrada en el ajuste durante un largo tiempo, el aparato vuelve a cambiar al display estándar con el tiempo actual.

Desactivar la hora

Ponga la hora **0:00**, para que el mandato de control no se efectúe.

Mettre l'enrouleur inclinable en service

Nous décrivons ci-après les réglages nécessaires au bon fonctionnement de votre enrouleur inclinable Rollotron.

REMARQUE !

Les touches de programmation (5 - 8 / 11 - 13) sont protégées derrière le volet de protection.

Veiller au dépassement de temps

Lorsque vous restez lors des réglages pendant un certain temps sans effectuer d'entrée, l'appareil passe du mode entrée à l'affichage standard avec l'heure actuelle.

Désactivation de temps

Réglez l'heure correspondante à la valeur **0:00** pour que la commande correspondante ne soit pas exécutée.

Placing the swivel belt winder in operation

Here we will describe the necessary settings for the operation of your Rollotron swivel belt winder.

NOTE!

The programming buttons (5 - 8 / 11 - 13) are in a protected position, behind the protective cover.

Keep the elapsed time in mind

If no entry occurs for a longer time while entering settings, the device will switch from the entry mode in question to the standard display with the current time.

Deactivating timers

If you set the time in question to **0:00**, the corresponding control command will not be executed.

De zwenkoproller in gebruik nemen

Navolgend worden de noodzakelijke instellingen voor de werking van de zwenkoproller beschreven.

OPMERKING!

De programmeertoetsen (5 - 8 / 11 - 13) bevinden zich veilig achter de beschermklep.



Let op de invoertijd

Als tijdens de instellingen langere tijd geen toets aangeraakt wordt, gaat het apparaat terug naar de standaardweergave met de actuele tijd.

Deactiveren van tijden

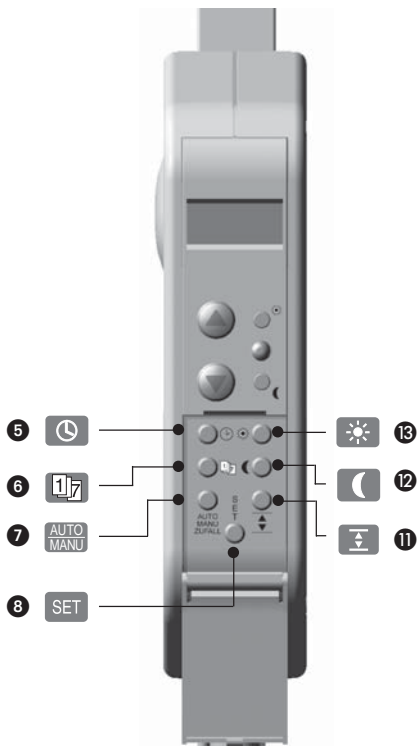
Zet de betreffende tijd op **0:00**; hiermee zal het bijbehorende stuurbevel niet uitgevoerd worden.

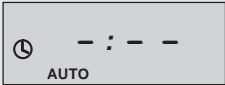
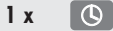

		D	ES	F	GB	NL
		Den Schwenkwickler in Betrieb nehmen	Funcionamiento del Rollotron de superficie	Mettre l'enrouleur inclinable en service	Placing the swivel belt winder in operation	De zwenkoproller in gebruik nemen
1.		Netzstecker in die Steckdose stecken.	Enchufar el cable de alimentación a la toma de corriente.	Brancher la fiche secteur à la prise électrique.	Put the mains plug into the mains outlet.	Steek de netstekker in het stopcontact.
2.a		Erscheint diese Anzeige, muß die UHR-Taste gedrückt werden, erscheint eine beliebige Zeit, können Sie mit den Einstellungen ab Seite 28 beginnen.	Aparece la indicación, tiene que apretar la tecla horaria hasta que aparezca en pantalla la hora deseada, para el ajuste puede guiarse de las indicaciones de la página 28.	Si l'affichage apparaît, vous devez appuyer sur la touche HORLOGE; lorsqu'une heure quelconque s'affiche, vous pouvez commencer les programmations à partir de la page 28.	If this display appears, the CLOCK-button must be pushed; if an arbitrary time appears, you can begin with the settings starting on page 28.	Als op het display weergave getoond wordt, moet u op de klok-toets drukken. Verschijnt er een willekeurige tijd ga dan verder met de instellingen vanaf pagina 28.
2.b		drücken	pulsar	appuyer	press	indrukken
3.		Endanschläge einstellen * siehe nächste Seite	Ajuste de los finales carrera * v. página siguiente	Régler les butées de fin de course * voir la page suivante	Set end positions * see next page	Eindposities instellen * zie volgende pagina

		D	ES	F	GB	NL
	 	Endpunkte einstellen oder korrigieren	Ajustar o corregir los finales de carrera	Régler ou rectifier les fins de course	Setting or adjusting the end positions	Eindposities instellen of corrigeren
		WICHTIG Sie müssen unbedingt beide Endpunkte einstellen, sonst kann es zu Funktionsstörungen kommen.	IMPORTANTE Tiene que ajustar categóricamente ambos finales de carrera, de lo contrario podría producirse un funcionamiento con perturbaciones.	IMPORTANT Vous devez impérativement régler les deux butées pour éviter des dysfonctionnements.	IMPORTANT It is absolutely necessary that you set both end positions, otherwise a malfunctioning can occur.	BELANGRIJK U moet beide eindstanden instellen, anders kunnen er storingen optreden.
1.	 	drücken und halten	pulsar y mantener	appuyer et maintenir	press and hold	indrukken en vasthouden
2.	 	Oberen und unteren Endpunkt einstellen. Der Rollladen fährt hoch bzw. runter. In der Anzeige erscheint das Symbol der aktuellen Fahrtrichtung.	Ajustar extremo superior e inferior. La persiana sube o baja. En las indicaciones aparece el símbolo del actual movimiento.	Régler le fin de course supérieure et inférieure. Le volet roulant monte ou descend. Le symbole du sens de marche actuel s'affiche.	Set upper and lower end positions. The roller shutter moves up or down, as the case may be. The symbol of the current direction of movement appears in the display.	Bovenste en onderste eindpositie instellen. Het rolluik gaat omhoog of omlaag. In de weergave wordt het symbool van de actuele looprichting getoond.
3.	 	Endpunktstaste sofort loslassen, wenn der Rollladen die gewünschte Position des jeweiligen Endanschlages erreicht hat. Der Rollladen stoppt, der obere bzw. untere Endanschlag ist nun gespeichert.	Soltar la tecla de ajuste de los finales de carrera, ...cuando la persiana alcance la posición deseada según los respectivos finales de carrera. La persiana se detendrá según el final de carrera archivado.	Relâcher la bouton de fin de course immédiatement... ...lorsque le volet roulant a atteint la position souhaitée de la butée correspondante. Le volet s'arrête, la butée supérieure ou inférieure est alors enregistrée.	Release the end position button as soon... ...as the roller shutter has reached the desired position of the respective end position. The roller shutter will stop, and the upper (or lower, as the case may be) end position is now stored.	Eindpositie toets direct loslaten, wanneer het rolluik de gewenste positie voor de desbetreffende eindstand bereikt heeft. Het rolluik stopt, de bovenste resp. onderste eindstand is nu opgeslagen.
4.		Endanschläge verändern Fahren Sie den Rollladen in die Mittelstellung und stellen Sie den jeweiligen Endanschlag neu ein.	Modificar los finales de carrera Mueva su persiana hasta que esté en la mitad y ajuste los respectivos nuevos finales de carrera.	Modifier les butées de fin de course Amenez le volet roulant en position centrale et réglez la butée concernée de nouveau.	Changing the end positions Zet het rolluik to the middle position and set the respective end position again.	Eindposities veranderen Zet het rolluik in de middenpositie en stel de betreffende eindstand opnieuw in.

	I	D	ES	F	GB	NL
		Aktuelle Uhrzeit einstellen	Ajustar la hora actual	Régler l'heure actuelle	Setting the current time	Tijd instellen
		<p>Damit Ihr Schwenkwickler den Automatikbetrieb aufnehmen kann, müssen Sie einige Grundeinstellungen vornehmen. Stellen Sie zuerst die aktuelle Uhrzeit ein.</p>	<p>Para que el Rolotron de superficie pueda asimilar el funcionamiento automático, tiene que realizar varios ajustes. Regule primero la hora actual.</p>	<p>Certains réglages de base sont nécessaires pour que votre enrouleur inclinable puisse fonctionner en mode automatique. Commencez par régler l'heure actuelle.</p>	<p>In order for your swivel belt winder to operate automatically, you have to enter certain basic settings. First set the current time.</p>	<p>Voor een automatische werking van de zwenkoproller moet u enkele basisinstellingen uitvoeren. Stel eerst de actuele tijd in.</p>
1.	 + 	So verstellen Sie die Ziffern: Schneller Zeitvorlauf drücken und halten, wenn Sie z. B. 13:00 Uhr einstellen wollen, sonst Zeitrücklauf wählen.	Ajuste los dígitos: Avance de la hora rápidamente pulsar y mantener cuando usted, por ejemplo quiera ajustar la 13:00 horas, para elegir la hora posterior.	Comment modifier les chiffres : Avancer l'heure rapide appuyer et maintenir, si vous souhaitez par ex. mettre l'heure à 13:00, sinon choisissez Reculer l'heure.	This is how you change the digits: Fast time forward press and hold if you want to choose e. g. 1 p.m., otherwise choose 'Time back'.	Zo verandert u de cijfers: Snelle tijd vooruit indrukken en vasthouden, indien u bijv. 13:00 uur wilt instellen, anders voor tijd achteruit kiezen.
2.	 + 	Tasten loslassen,sobald die Ziffern die aktuelle Tageszeit anzeigen, ggf. mit langsamem Ziffernlauf korrigieren.	Soltar las teclas... ...tan pronto como los dígitos muestren la hora actual, corríjalo lentamente los dígitos posteriores.	Relâcher les boutons, dès que les chiffres affichent l'heure actuelle, corriger avec le défilement lent, si nécessaire.	Release the buttons, as soon as the digits show the current time of day; correct with digits running slowly if necessary.	Toetsen loslaten,zodra de cijfers de actuele tijd weergeven, evt. met de langzame cijferdoorloop corrigeren.
	 + 	Langsamer Zeitvorlauf drücken und halten und Taste tippen	Avance de la hora lentamente pulsar y mantener y pulse está tecla	Avancer l'heure lent appuyer et maintenir et appui le bouton	Slow time forward press and hold and short press	Langzame tijd vooruit indrukken en vasthouden en toets aantikken
3.	 + 	Schneller Zeitrücklauf drücken und halten	Retroceso de la hora rápidamente pulsar y mantener	Reculer l'heure rapide appuyer et maintenir	Fast time back press and hold	Snelle tijd achteruit indrukken en vasthouden

i AUTO MANU	D Automatikbetrieb	ES Modo automático	F Mode automatique	GB Automatic operation	NL Automatische werking
<p>AUTO Alle Automatikfunktionen sind eingeschaltet z.B.</p> <ul style="list-style-type: none"> ◆ Standardprogramm ◆ Wochenprogramm <p>HINWEIS Auch im Automatikbetrieb ist eine manuelle Bedienung möglich.</p> <p>MANU Alle eingestellten Schaltzeiten wirken dann nicht.</p> <ul style="list-style-type: none"> ◆ Sonnen und Dämmungsautomatik bleiben aktiv. 	<p>Todas las funciones automáticas están activadas, p. ej.</p> <ul style="list-style-type: none"> ◆ Programa estándar ◆ Programa semanal <p>NOTA También se puede realizar un manejo manual en modo automático.</p> <p>Entonces no se producirá ningún ajuste de conexión horaria predeterminado.</p> <ul style="list-style-type: none"> ◆ Las funciones solar y crepuscular se mantendrán activas. 	<p>Toutes les fonctions automatiques sont activées, par exemple:</p> <ul style="list-style-type: none"> ◆ Programme standard ◆ Programme hebdomadaire <p>REMARQUE Un service manuel est aussi possible en mode automatique.</p> <p>Toutes les heures de commutation programmées restent alors sans effet.</p> <ul style="list-style-type: none"> ◆ Les fonctions solaire et crépusculaire restent actives. 	<p>All automatic functions are switched on, e.g.:</p> <ul style="list-style-type: none"> ◆ Standard program ◆ Weekly programme <p>NOTE Manual operation is still possible in automatic mode.</p> <p>All set operating times will stop working.</p> <ul style="list-style-type: none"> ◆ Automatic sunlight protection and twilight operation will remain active. 	<p>Alle automatische functies zijn ingeschakeld, bijv.:</p> <ul style="list-style-type: none"> ◆ Standaardprogramma ◆ Weekprogramma <p>OPMERKING Ook in de automatische werking is een handmatige bediening mogelijk.</p> <p>Alle ingestelde schakeltijden vervallen.</p> <ul style="list-style-type: none"> ◆ De functies van de zonnen- en schemeringsmodule blijven actief. 	

1.

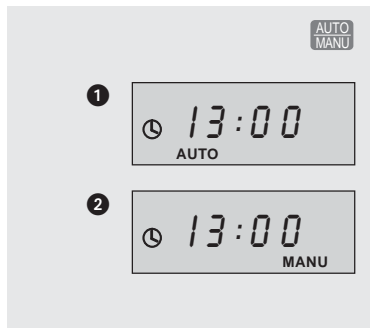

Automatikbetrieb ein-/ausschalten

- ① = Automatik ein
- ② = Automatik aus

Activar/desactivar modo automático

- ① = Automático activado
- ② = Automático desactivado

Activer/ désactiver le mode automatique

- ① = Automatique activé
- ② = Automatique désactivé

Automatic operation, switch on/off

- ① = Automatic on
- ② = Automatic off

Automatische werking in-/uitschakelen

- ① = Autom. werking an
- ② = Autom. werking uit

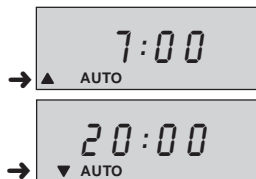

oder / o / ou / or / of



oder / o / ou / or / of



D

Standardprogramm

Öffnungs- und Schließzeit einstellen

Die eingestellten Öffnungs- und Schließzeiten gelten an allen Wochentagen.

So verstellen Sie die Ziffern:

Schneller Zeitvorlauf

drücken und halten

Langsamer Zeitvorlauf

drücken und halten und Taste tippen

Schneller Zeitrücklauf

drücken und halten

Langsamer Zeitrücklauf

drücken und halten und Taste tippen

ES

Programa estándar

Ajustar horas de apertura y cierre

Las horas de apertura y cierre ajustadas son válidas todos los días de la semana.

Ajuste los dígitos:

Avance de la hora rápidamente

pulsar y mantener

Avance de la hora lentamente

pulsar y mantener y pulse está tecla

Retroceso de la hora rápidamente

pulsar y mantener

Retroceso de la hora lentamente

pulsar y mantener y pulse está tecla

F

Programme standard

Régler l'heure d'ouverture/fermeture

Les heures réglées d'ouverture et de fermeture sont actifs tous les jours de la semaine.

Comment modifier les chiffres :

Avancer l'heure rapide

appuyer et maintenir

Avancer l'heure lent

appuyer et maintenir et appui le bouton

Reculer l'heure rapide

appuyer et maintenir

Reculer l'heure lent

appuyer et maintenir et appui le bouton

GB

Standard program

Setting opening and closing times

The settings for the opening and closing times apply to all days of the week.

This is how you change the digits:

Fast time forward

press and hold

Slow time forward

press and hold and short press

Fast time back

press and hold

Slow time back

press and hold and short press

NL

Standaardprogramma

Openings- en sluitings-tijd instellen

De ingestelde openings- en sluitingstijden gelden voor alle dagen van de week.

Zo verandert u de cijfers:

Snelle tijd vooruit

indrukken en vasthouden

Langzame tijd vooruit

indrukken en vasthouden en toets antikken

Snelle tijd achteruit

indrukken en vasthouden

Langzame tijd achteruit

indrukken en vasthouden en toets antikken

	i	D	ES	F	GB	NL
		Öffnungszeit (▲) einstellen	Ajustar hora de apertura (▲)	Régler l'heure d'ouverture (▲)	Set the opening time (▲)	Openingstijd (▲) instellen
1.		z. B. 7:15 Uhr drücken und halten	p. ej. las 7:15 horas pulsar y mantener	par ex. 7:15 heures appuyer et maintenir	e. g. 7:15 am press and hold	bijv. 7:15 uur indrukken en houden
2.		Tasten loslassen, sobald die gewünschte Öffnungszeit erreicht ist, ggf. mit langsamem Ziffernlauf korrigieren.	Soltar las teclas... ...tan pronto como alcance la hora de apertura deseada; corríjala lentamente moviéndose con los dígitos.	Relâcher les touches, dès que l'heure d'ouverture souhaitée est atteinte, corriger avec le défilement lent si nécessaire.	Release the buttons, as soon as the digits show the desired opening time; correct with digits running slowly if necessary.	Toetsen loslaten, zodra de gewenste openingstijd ingesteld is, evt. met de langzame cijferdoorloop corrigeren.
3.		Schließzeit (▼) einstellen z.B. 19:30 Uhr	Ajustar hora de cierre (▼) p.ej. las 19:30 horas	Régler l'heure de fermeture (▼) par ex. 19:30 heures	Set the closing time (▼) e.g. 7:30 pm (19:30)	Sluitingstijd (▼) instellen bijv. 19:30 uur
4.		drücken und halten	pulsar y mantener	appuyer et maintenir	press and hold	indrukken en houden
		Tasten loslassen, sobald die gewünschte Schließzeit erreicht ist, ggf. mit langsamem Ziffernlauf korrigieren.	Soltar las teclas... ...tan pronto como alcance la hora de cierre deseada; corríjala lentamente moviéndose con los dígitos.	Relâcher les touches, dès que l'heure d'ouverture souhaitée est atteinte, corriger avec le défilement lent si nécessaire.	Release the buttons, as soon as the digits show the desired closing time; correct with digits running slowly if necessary.	Toetsen loslaten, zodra de gewenste sluitingstijd ingesteld is, evt. met de langzame cijferdoorloop corrigeren.

**D****Wochenprogramm einstellen**

Im Wochenprogramm können Sie individuell für jeden Tag Öffnungs- und Schließzeiten einstellen.

Darüber hinaus können Sie zwei Schaltzeiten einstellen, die zusätzlich zu den Tageseinstellungen an allen Wochentagen gelten.

ES**Ajustar programa semanal**

En el programa semanal, se pueden ajustar las horas de apertura y cierre individuales de cada día.

Para esto puede desde afuera ajustar las horas de conexión, y adicionalmente validar los ajustes diarios en todos los días de la semana.

F**Régler le programme hebdomadaire**

Le programme hebdomadaire vous permet de régler des horaires individuels d'ouverture et de fermeture de chaque jour de la semaine.

Vous pouvez programmer en outre deux heures de commutation qui s'appliqueront en plus des programmations journalières à tous les jours de la semaine.

GB**Setting the weekly timer**

Individual opening and closing times for each weekday can be set using the weekly timer.

You can also set two switching times that count throughout the week in addition to the daily settings.

NL**Weekprogramma instellen**

In het weekprogramma kunt u individuele openings- en sluitingstijden voor elke dag instellen.

Bovendien kunt u twee schakeltijden instellen die extra naast de daginstellingen voor alle dagen gelden.

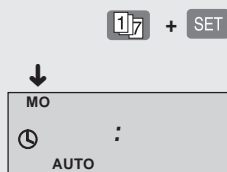
1.**Eingabemodus des Wochenprogramms aktivieren**

In der Anzeige erscheinen der eingestellte Wochentag und das Uhrensymbol. Zusätzlich wird die eingestellte Betriebsart angezeigt.

Activar los modos de entrada del programa semanal

En las indicaciones aparecen los ajustes de los días de la semana y los símbolos horarios.

Activer le mode d'entrée du programme hebdomadaire

Le jour de la semaine réglé et le symbole d'horloge s'affichent. Le mode de fonctionnement réglé s'affiche également.

Activate input mode of weekly timer

The set weekday and the clock symbol appear in the display. The set operating mode is also indicated.

Invoermodus van het weekprogramma activeren

De ingestelde dag en het klok-symbool worden weergegeven. De ingestelde bedrijfsmodus wordt nu ook getoond.

2.**Aktuellen Tag einstellen**

Taste solange tippen bis in der Anzeige der aktuelle Wochentag (z. B. Mittwoch) erscheint, dieser ist damit gespeichert.

Ajustar le día actual

Pulsar la tecla hasta que la indicación muestre el actual día de la semana (por ejemplo, miércoles), y éste será memorizado.

Régler le jour actuel

Faire des appuis légers sur la touche jusqu'à ce le jour actuel (par ex. mercredi) s'affiche ; celui-ci est ainsi mémorisé.







Set current day



Push button until the display shows the current day of the week (e.g. Wednesday). The day is now stored.

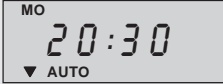

Actuele dag instellen

Tip zolang de toets aan tot de actuele dag (bijv. woensdag = MI) wordt weergegeven; deze dag is nu opgeslagen.

		D	ES	F	GB	NL
		Wochenprogramm einstellen	Ajustar programa semanal	Régler le programme hebdomadaire	Setting the weekly timer	Weekprogramma instellen
3.a		<p>Öffnungszeit für Montag einstellen</p> <p>Damit Sie für jeden Wochentag die gewünschten Schaltzeiten einstellen können, beginnt das Programm nach erneutem Drücken der Wochentaste bei Montag.</p> <p>Die für Montag voreingestellte Öffnungs- und Schließzeit wird wechselnd angezeigt.</p> <p>HINWEIS</p> <p>Bei Aktivierung des Wochenprogramms werden die Öffnungs- und Schließzeit des Standardprogramms übernommen.</p> <p>Die Einstellung oder Korrektur der Öffnungs- und Schließzeit für jeden einzelnen Wochentag erfolgt analog den Einstellungen der Standardzeiten.</p>	<p>Ajustar la hora de apertura para el lunes</p> <p>A fin de que pueda ajustar para cada día de la semana la hora de conexión deseada, empiece el programa presionando reiteradamente la tecla semanal por el lunes.</p> <p>El preajuste para el lunes de las horas de apertura y cierre variantes se indican en la pantalla, así.</p> <p>NOTA</p> <p>Para la activación del programa semanal tendrá que aceptar, primero, las horas de apertura y cierre del programa estándar.</p> <p>El ajuste o corrección de las horas de apertura y cierre para cada día singular de la semana se efectúa análogamente al ajuste horario estándar.</p>	<p>Programmer l'heure d'ouverture pour le lundi</p> <p>Pour vous permettre de programmer les heures de commutation souhaitées pour chaque jour de la semaine, le programme démarre, après un nouvel appui sur la touche, au lundi.</p> <p>Les heures d'ouverture et de fermeture préprogrammées pour le lundi s'affichent en alternance.</p> <p>REMARQUE</p> <p>Lors de l'activation du programme hebdomadaire, les heures d'ouverture et de fermeture du programme standard sont reprises.</p> <p>La programmation ou correction individuelle des heures d'ouverture et de fermeture pour chaque jour de la semaine s'effectue de manière similaire à la programmation des heures standard.</p>	<p>Set opening time for Monday</p> <p>So you can set the desired switching times for each day of the week, when you press the week button again, the program will start with Monday.</p> <p>The opening and closing times set for Monday are displayed alternating.</p> <p>NOTE</p> <p>On activating the weekly timer, the opening and closing times are taken over from the standard program.</p> <p>Setting or correcting the opening and closing times for each day of the week is handled just like setting the standard opening and closing times.</p>	<p>Openingstijd voor maandag instellen</p> <p>Om per dag de gewenste schakeltijden in te stellen, zal het programma, na nog een keer op de weektoets te drukken, beginnen op maandag.</p> <p>De voor maandag vooraf ingestelde openings- en sluitingstijd wordt afwisselend weergegeven.</p> <p>OPMERKING</p> <p>Bij het activeren van het weekprogramma wordt de openings- en sluitingstijd van het standaardprogramma overgenomen.</p> <p>De instelling of correctie van de openings- en sluitingstijd voor elke afzonderlijke dag wordt analoog aan de instellingen van de standaardtijden uitgevoerd.</p>
3.b		Die Werkseinstellung aufrufen	Llamar a la hora ajustada en el mecanismo	Appeler le réglage d'usine	Recall factory settings	De fabrieksinstelling oproepen
3.c	 + 	drücken und halten (Zeitvorlauf)	pulsar y mantener (Hora precedente)	appuyer et maintenir (Avancer l'heure)	press and hold (time forward)	indrukken en vasthouden (tijd vooruit)

		D	ES	F	GB	NL
		Wochenprogramm einstellen	Ajustar programa semanal	Régler le programme hebdomadaire	Setting the weekly timer	Weekprogramma instellen
3.d		Tasten loslassen, wenn die gewünschte Öffnungszeit, angezeigt wird (z. B. 7:30 Uhr).	Soltar las teclas, cuando se indique la hora de apertura deseada (p. ej. 7:30 horas).	Relâcher les touches, lorsque l'heure d'ouverture souhaitée (par ex. 7:30 heures) s'affiche.	Release the buttons when the desired opening time is indicated (e.g. 7:30 a.m.).	Toetsen loslaten, wanneer de gewenste openingstijd weergegeven wordt (bijv. 7:30 uur).
4.a		Schließzeit für Montag einstellen	Ajustar la hora de cierre para el lunes	Programmer l'heure de fermeture pour le lundi	Set closing time for Monday	Sluitingstijd voor maandag instellen
		Die Werkseinstellung aufrufen	Llamamos al ajuste del mecanismo	Appeler le réglage d'usine	Recall factory settings	De fabrieksinstelling oproepen
4.b		drücken und halten (Zeitvorlauf)	pulsar y mantener (Hora precedente)	appuyer et maintenir (Avancer l'heure)	press and hold (time forward)	indrukken en vasthouden (tijd vooruit)
4.c		Tasten loslassen, wenn die gewünschte Schließzeit, angezeigt wird (z. B. 20:30 Uhr).	Soltar las teclas, cuando aparezca la hora de cierre deseada (por ejemplo, las 20:30 horas).	Relâcher les touches, lorsque l'heure de fermeture souhaitée (par ex. 20:30 heures) s'affiche.	Release the buttons when the desired closing time is indicated (e.g. 8:30 p.m.).	Toetsen loslaten, wanneer de gewenste sluitingstijd weergegeven wordt (bijv. 20:30 uur).
5.a		Den nächsten Tag (Dienstag) aufrufen	Llame ahora al próximo día (Martes)	Appeler le jour suivant (mardi)	Call up the next day (Tuesday)	De volgende dag (dinsdag) oproepen
		Die für Dienstag voreingestellte Öffnungs- und Schließzeit wird wechselnd angezeigt.	El preajuste para el martes de las horas de apertura y cierre variantes se indican en la pantalla, así.	Les heures d'ouverture et de fermeture préprogrammées pour le mardi s'affichent en alternance.	The opening and closing times set for Tuesday are displayed alternating.	De voor dinsdag vooraf ingestelde openings- en sluitingstijd wordt afwisselend weergegeven.

	i	D	ES	F	GB	NL
		Wochenprogramm einstellen	Ajustar programa semanal	Régler le programme hebdomadaire	Setting the weekly timer	Weekprogramma instellen
5.b		Öffnungs- und Schließzeit für Dienstag einstellen. Einstellungen ab 3.a wiederholen.	El ajuste de las horas de apertura y cierre para el martes. Repita el ajuste de la 3.a .	Programmer les heures d'ouverture et de fermeture pour le mardi. Répéter les programmations à partir de la 3.a .	Set opening and closing time for tuesday. Repeat steps from 3.a .	Openings- en sluitingstijd voor dinsdag instellen Instellingen vanaf 3.a . herhalen.
6.	1 x 	Den nächsten Tag (Mittwoch) aufrufen Arbeitsschritte ab 3.a für alle Tage wiederholen.	Llame al próximo día (miércoles) Repetir el ajuste descrito en la 3.a para cada uno de los días de la semana.	Appeler le jour suivant (mercredi) Répéter les étapes à partir de la 3.a pour tous les jours de la semaine.	Call up the next day (Wednesday) Repeat steps from 3.a for all days of the week.	De volgende dag (woensdag) oproepen Stappen vanaf 3.a voor alle dagen herhalen.
7.	 oder /o/ou/or/of	Einstellungen beenden Wollen Sie keine weiteren Einstellungen vornehmen, drücken Sie mehrfach die Wochentaste bis Sie alle Eingabepunkte des Wochenprogramms durchschritten haben (s. Seite 37).	Terminar el ajuste Si no quiere efectuar ningún otro ajuste, pulse reiteradamente la tecla semanal hasta que se hayan escrito todos los apuntes del programa semanal (vea la página 37).	Terminer la programmation Si vous n'avez pas d'autres programmations à faire, il suffit d'appuyer à plusieurs reprises sur la touche hebdomadaire jusqu'à ce que vous ayez parcouru tous les points d'entrée du programme hebdomadaire (v. page 37).	Close settings If you don't want to make any more changes to the settings, keep pushing the 'week' button until you have completed all entry points of the weekly timer (see page 37).	Instellingen beëindigen Als u verder geen instellingen meer wilt uitvoeren, drukt u meerdere keren op de weektoets tot u alle invoerpunten van het weekprogramma doorlopen heeft (zie pagina 37).
8.		Zwei zusätzliche, gemeinsame Wochenschaltzeiten einstellen (s. Seite 33). Zum Beispiel: Abschattung zur Mittagszeit oder ein zusätzlicher Befehl zum Schließen des Rollladens in den Abendstunden.	Dos ajustes adicionales en las horas de conexión semanales comunes (v. pag. 33). Por ejemplo: Abrir las persianas al mediodía o ordenar cerrar las persianas por la noche.	Programmer des heures de commutation hebdomadaires communes supplémentaires (v. pag. 33). Par exemple : Arrêt pendant le temps du déjeuner ou une commande supplémentaire pour fermer le volet roulant en soirée.	Set two additional shared weekly switching times (s. page 33). For example: Additional shade at noon or an additional command to close the roller shutter toward the evening.	Extra, twee gezamenlijke weekschakeltijden instellen (z. pag. 33). Bijvoorbeeld: Voor zonwering rond de middagtij of een extra bevel voor het sluiten van het rolluik in de avonduren.

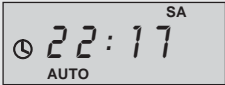
		D	ES	F	GB	NL
		Wochenprogramm einstellen	Ajustar programa semanal	Régler le programme hebdomadaire	Setting the weekly timer	Weekprogramma instellen
8.a		Eingabemodus aktivieren Haben Sie die Einstellungen für den letzten Wochentag vorgenommen, erscheint nach erneutem Drücken der Wochentaste folgende Anzeige.	Activar el modo de entrada Si ha efectuado el ajuste para el último día de la semana, aparecerá en la pantalla la indicación de que debe presionar la tecla semanal de nuevo.	Activer le mode d'entrée Lorsque vous avez effectué les programmations pour le dernier jour de la semaine, un nouvel appui sur la touche hebdomadaire provoque l'affichage suivant.	Activate input mode If you have entered the settings for the last day of the week, another push of the week button will result in the following display.	Invoermodus activeren Na het uitvoeren van de instellingen voor de laatste dag van de week verschijnt nevenstaande weergave na het opnieuw indrukken van de weektoets.
8.b		Einstellung der zusätzlichen Öffnungs- und Schließzeit wie zuvor beschrieben durchführen (s. Seite 34/35).	El ajuste adicional de las horas de apertura y cierre realizarlo como se ha descrito anteriormente (ver pág. 34/35).	Programmer les heures d'ouverture et de fermeture supplémentaires comme décrit ci-dessus (v. page 34/35).	Enter the additional opening and closing times as described above (see page 34/35).	Extra openings- en sluitingstijd invoeren. Voer dezelfde stappen uit zoals voor de dagtijden (zie pag. 34/35).
		HINWEIS Erfolgt keine Eingabe, bleiben die beiden zusätzlichen Wochenschaltzeiten inaktiv (s. Seite 26, Zeitüberschreitung).	NOTA No efectúe ninguna entrada estando inactivos ambas horas complementarias de conexión semanal, ver página 26.	REMARQUE S'il n'y a pas d'entrée, les deux heures de commutation hebdomadaires supplémentaires restent inactives (voir page 26, dépassement de temps).	NOTE If no setting is entered, the two additional weekly operating times remain inactive (see page 26, timeout).	OPMERKING Als er niets ingevoerd wordt, blijven de twee extra week-schakeltijden buiten werking (zie pagina 26, Invoertijd).
9.		Eingabemodus des Wochenprogramms verlassen ◆ Das Wochenprogramm ist jetzt aktiv. ◆ Der aktuelle Wochentag und die aktuelle Uhrzeit werden jetzt angezeigt.	Pulse la tecla calendario para salir de la programación semanal. ◆ Ahora el programa semanal está activado. ◆ El día y hora actuales aparecen ya en la pantalla.	Quitter le mode d'entrée du programme hebdomadaire ◆ Le programme hebdomadaire est désormais actif. ◆ Le jour et l'heure actuels s'affichent alors.	Leave input mode of weekly timer ◆ The weekly timer is now active. ◆ The current day of the week and the current time of day are now displayed.	Invoermodus van het weekprogramma verlaten ◆ Het weekprogramma is nu actief. ◆ De actuele dag en de actuele tijd worden nu getoond.



Wochenprogramm einstellen

Kontrolle bzw. verändern der Tagesschaltzeiten

Ist das Wochenprogramm aktiv, können Sie durch Tippen der (▲) **AUF-** oder der (▼) **AB-**Taste die Schaltzeiten des aktuellen Wochentages kontrollieren und gegebenenfalls ändern.

Ajustar programa semanal

Controlar / inspeccionar el cambio de las horas de conexión diaria

Si el programa semanal está activo, puede a través de la tecla **SUBIR** (▲) o la tecla **BAJAR** (▼), controlar las horas de conexión actuales y eventualmente modificarlas.

Régler le programme hebdomadaire

Contrôle ou modification des heures de commutation journalières

Lorsque le programme hebdomadaire est actif, vous pouvez contrôler et modifier, le cas échéant, les heures de commutation des touches **MONTEE** (▲) ou **DESCENTE** (▼).

Setting the weekly timer

Checking and/or changing the daily switching times

If the weekly timer is active, you can check and if necessary change the switching times of the current day of the week by pressing the (▲) **UP-** or the (▼) **DOWN-**button.

Weekprogramma instellen

Controleren resp. veranderen van de dagelijkse schakeltijden

Als het weekprogramma actief is, kunt u de schakeltijden voor de actuele dag controleren en eventueel veranderen. Gebruik hiervoor de (▲) **OMHOOG-** of de (▼) **OMLAAG-**toets.

1.



Aktuelle Öffnungszeit aufrufen

(z. B. für Montag)

Llamar la hora de apertura actual

(por ejemplo, la del lunes)

Appeller l'heure d'ouverture actuelle

(par ex. pour le lundi)

Call up current opening time

(e.g. for Monday)

Actuele openingstijd oproepen

(bijv. voor maandag)

2.

Aktuelle Tagesschaltzeit verändern

Beachten Sie dazu die Angaben auf der Seite 31 zum Zeitvor-/rücklauf.

Ohne Eingabe erscheint nach kurzer Zeit wieder die aktuelle Uhrzeit.

Cambiar la hora de conexión de la apertura actual

Fijese además en la entrada de la horas precedentes y posteriores de la página 31.

Si no aparece la entrada en breve, vuelva a la hora actual.

Modifier l'heure de commutation journalière actuelle

Veillez suivre à cet effet les instructions de la page 31 relatives à l'avance/au recul de l'heure.

En l'absence d'entrée, l'heure actuelle s'affiche au bout d'un bref délai.

Change current daily switching time

Note the directions about time forward/back on page 31.

If no input occurs, the current time will re-appear after a short pause.

Actuele dagschakeltijd veranderen

Voor het veranderen van de cijfers zie pag. 31.

Als er niets wordt ingevoerd, verschijnt na korte tijd de actuele tijd.

**D****Wechsel zum Standardprogramm****Wechsel zwischen Wochen- und Standardprogramm**

Nach Verlassen des Eingabemodus ist das Wochenprogramm aktiv. Danach können Sie beliebig zwischen Wochenprogramm und Standardprogramm wechseln.

HINWEIS

Beachten Sie die Anzeige. Das Wochenprogramm ist aktiv, wenn der eingestellte Wochentag in der Anzeige erscheint.

ES**Cambiar al programa estándar****Cambiar entre programa semanal y estándar**

Tras dejar el modo de entrada, el programa semanal está activo. Entonces puede usted cambiar entre cualquiera de los programas, tanto semanal como estándar.

NOTA

Fíjese en la indicación. Si el programa semanal está activo, entonces el día de la semana aparece indicado.

F**Retour au programme standard****Basculer entre le programme hebdomadaire et le programme standard**

Après avoir quitté le mode d'entrée, le programme hebdomadaire est actif. Vous pouvez ensuite basculer librement du programme hebdomadaire au programme standard et vice-versa.

REMARQUE

Veuillez observer l'affichage. Le programme hebdomadaire est actif, lorsque le jour de la semaine réglé s'affiche.

GB**Switching to standard program****Change between weekly and standard program**

After leaving the input mode, the weekly timer is active. Afterwards you can change back and forth between the weekly and the standard program as desired.

NOTE

Notice the display. The weekly timer is active when the set weekday appears in the display.

NL**Wisselen naar het standaardprogramma****Wisselen tussen week- en standaardprogramma**

Na het verlaten van de invoermodus is het weekprogramma actief. Hierna kunt u willekeurig wisselen tussen weekprogramma en standaardprogramma.

OPMERKING

Let op de weergave. Het weekprogramma is actief wanneer de ingestelde dag in de weergave verschijnt.

1.**2 s****Wechsel ins Standardprogramm und umgekehrt**

Nach jedem Drücken der Wochentaste (min. 2 Sekunden) wechselt die Betriebsart.

Das Standardprogramm ist aktiv.

Cambiar al programa estándar y al contrario

Tras presionar cualquier tecla semanal (mínimo durante 2 segundos) cambiará el modo de funcionamiento.

El programa estándar está activado.

Retour au programme standard et vice-versa

Après chaque appui sur la touche hebdomadaire (2 secondes min.), le mode de fonctionnement change.

Le programme standard est actif.

Change to standard program and back

The operating mode changes with each push of the week button (min. 2 seconds).

The standard program is active.

Wisselen naar het standaardprogramma of andersom

Met elke druk op de week-toets (min. 2 sec.) kunt u tussen standaard- en weekprogramma overschakelen.

Het standaardprogramma is actief.





Zufallsautomatik

Damit Ihr Haus bei Abwesenheit auch bewohnt wirkt, öffnen und schließen Ihre Rollläden automatisch nach einem Zufallsprinzip.

Diese Einstellung bewirkt eine Verzögerung der eingestellten Schaltzeiten um 0 bis 30 Minuten.

Beispiel:

Sie haben die Öffnungszeit auf 8:00 Uhr gestellt und den Zufallsbetrieb eingeschaltet. Ihre Rollläden öffnen sich jetzt automatisch zwischen 8:00 Uhr und 8:30 Uhr nach dem Zufallsprinzip.

Mit der Betriebsarten-Wahlta-
ste können Sie die Zeitsteuerung auf
Zufallsbetrieb einstellen.

AUTO
MANU

Zufallsautomatik ein- oder ausschalten

Automatismo aleatorio

A fin de que cuando usted no se encuentre en casa ésta pa-rezca habitada, su persiana se abrirá y cerrará automática-mente a través de este principio aleatorio.

Este ajuste atrasa de 0 a 30 minutos las siguientes horas de respuesta ajustadas.

Por ejemplo:

Usted tiene la hora de apertura fijada en las 8:00 h. y conectado el accionamiento aleatorio. Su persiana se abrirá automáticamente entre las 8:00 h. y las 8:30 h. según el principio aleatorio.

Con este modo de funciona-
miento puede regular el control
horario bajo el manejo
aleatorio.

Activar o desactivar automatismo aleatorio

Fonction aléatoire automatique

Pour que votre maison semble habitée, même en votre absence, vos volets roulants s'ou-vrent et se ferment automa-tiquement selon un principe aléatoire.

Ce réglage déclenche une temporisation des horaires réglés de 0 à 30 minutes.

Exemple :

Vous avez programmé l'heure d'ouverture à 8.00 heures et activé le mode aléatoire. Désor-mais vos volets roulants s'ou-vriront automatiquement entre 8.00 heures et 8.30 heures selon le principe aléatoire.

La touche de sélection du mode
de fonctionnement vous per-met
de régler la program-mation
horaire sur le mode aléatoire.

Activer ou désactiver la fonction aléatoire automatique

Automatic random operation

So that it looks like your house is occupied even when you are gone, the roller shutters will open and close at random intervals.

This setting delays the pro-grammed switching times by 0 to 30 minutes.

Example:

You have set the opening time to 8:00 a.m., and activated random operating mode. Your roller shutters will now open automatically any time be-tween 8:00 a.m. and 8:30 a.m.

Using the operating mode
selection button you can change
the timer to random operating
mode.

Switch automatic ran- dom operation on or off

Toevalsfunctie

Bij uw afwezigheid wekt deze functie de indruk dat uw huis bewoond wordt, doordat de rolluiken automatisch volgens een toevalsprincipe op- en neergelaten worden.

Met deze instelling worden de ingestelde schakeltijden met 0 tot 30 minuten vertraagd.

Voorbeeld:

U heeft de openingstijd op 8:00 uur ingesteld en de toevalsfunctie geactiveerd. Uw rolluiken gaan nu automatisch tussen 8:00 uur en 8:30 uur volgens het toevals-principe omhoog.

Met de bedrijfsmodus-keuze-
toets kunt u de toevalsfunctie
instellen.

Toevalsfunctie in- of uitschakelen



D Lichtsensor anschließen
ES Conectar sensor luminoso
F Brancher le capteur de lumière
GB Connect the light sensor
NL Lichtsensor aansluiten

D

Sonnenautomatik

Helligkeitsabhängige Steuerung

Die Sonnenautomatik ermöglicht Ihnen, zusammen mit dem Lichtsensor (Art.-Nr. 3710, s. Seite 78), die Helligkeitsabhängige Steuerung Ihrer Rollläden.

Dazu wird der Lichtsensor mit einem Saugnapf an der Fensterscheibe befestigt und über einen Stecker **2** mit dem Schwenkwickler **1** verbunden.

Funktion der Sonnenautomatik

Automatisches Ab- und Aufahren nach Überschreiten eines eingestellten Grenzwertes. Die Endstellung des Rollladens ist durch die Position des Lichtsensors an der Fensterscheibe frei wählbar.

ES

Automatismo solar

Mando dependiente de la claridad

El automatismo solar le permite, junto con el sensor luminoso (art. n.º 3710, v. página 78), gobernar sus persianas en función de la claridad.

En este sentido, el sensor luminoso se fija con una ventosa al cristal de la ventana y se conecta con el enrollador de superficie **1** mediante un enchufe **2**.

Funcionamiento del automatismo solar

Subida y bajada automáticas tras sobrepasa un valor límite ajustado. La posición final de la persiana se puede ajustar libremente a través de la posición del sensor luminoso en el cristal de la ventana.

F

Fonction solaire automatique

Pilotage dépendant de la luminosité

En association avec le capteur de lumière (art. no. 3710, voir page 78), la fonction solaire automatique vous permet de piloter vos volets roulants selon la luminosité.

Pour cela, le capteur de lumière est à installer sur la vitre de la fenêtre au moyen d'une ventouse et à brancher au rouleau inclinable **1** par l'intermédiaire d'une fiche **2**.

Fonction de la solaire automatique

Montée et descente automatique lorsqu'une valeur limite congnée est dépassée. La position finale du volet roulant peut être choisie librement en positionnant le capteur solaire en conséquence sur la vitre de la fenêtre.

GB

Automatic sunlight protection

Light-intensity control

In connection with a light sensor (Art. No. 3710, see page 78), the autom. sunlight protection facility allows the roller shutters to be controlled according to the light intensity.

The light sensor is fixed to the window pane with a suction pad and is plugged **1** into the swivel belt winder **2**.

Function of the automatic sunlight protection

The roller shutter moves down and up automatically when a programmed light intensity threshold is reached. The end position of the roller shutter can be freely adjusted by altering the position of the light sensor on the window pane.

NL

Zonnemodule

Helderheidsafhankelijke bediening

Met de zonnemodule kunt u, in combinatie met de lichtsensor (art.nr. 3710, zie pag. 78), uw rolluiken helderheidsafhankelijk bedienen.

Daartoe wordt de lichtsensor door middel van een zuignap op het raam bevestigd en via een stekker **1** met de zwenkproller **2** verbonden.

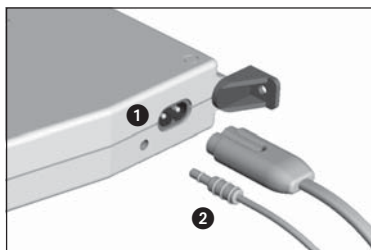



1

10 min.
Somme/de sol/
de soleil/
sunshine/zon

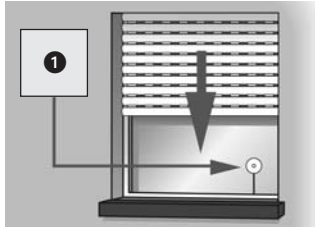

2

Nach/Tras/
Après/After/
Na
20 min.

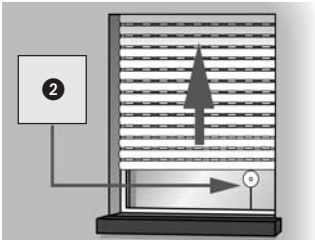

D

Funktion der Sonnenautomatik

Automatischer Tieflauf

Erkennt der Sensor 10 Minuten lang ununterbrochen Sonne, senkt sich der Rollladen, bis sein Schatten den Lichtsensor bedeckt.

Automatisches Freiziehen

Nach ca. 20 Minuten fährt der Rollladen automatisch ein Stück hoch, um den Sensor freizugeben. Bei weiterer Sonneneinstrahlung bleibt der Rollladen in dieser Position stehen. Fällt die Helligkeit unter den eingestellten Grenzwert, fährt er bis zum oberen Endanschlag zurück.

ES

Funcionamiento del automatismo solar

Descenso automático

Si el sensor luminoso capta 10 minutos ininterumpidos de sol, la persiana se baja hasta que su sombra cubra el sensor luminoso.

Ascenso automático

Después de aproximadamente 20 minutos, la persiana sube una unidad para desbloquear el sensor. Si sigue entrando luz solar, la persiana se mantiene en esta posición. Si la radiación solar disminuye por debajo del valor límite definido, regresa hasta el extremo superior.

F

Fonction de la solaire automatique

Descente automatique

Si le capteur capte la lumière du soleil pendant 10 minutes sans interruption, le volet roulant descendra jusqu'à ce que son ombre recouvre le capteur solaire.

Dégagement automatique

Après 20 min. env., le volet roulant remonte un peu pour dégager le capteur. Si le soleil brille toujours, le volet restera dans cette position. Si la luminosité tombe sous la valeur limitée réglée, le volet remontera jusqu'en butée de fin de course supérieure.

GB

Function of the automatic sunlight protection

Automatic lowering

If the light sensor detects 10 minutes of uninterrupted direct sunshine, the roller shutter is lowered until its shadow covers the light sensor.

Automatic exposure of the sensor

After approx. 20 minutes, the roller shutter moves upwards slightly to expose the light sensor. If the sun is still shining in, the roller shutter remains in this position. If the light intensity falls below the set threshold, the shutter moves back up to the upper end stop position.

NL

Funcctie van de zonnemodule

Automatisch omlaag

Registreert de lichtsensor 10 minuten lang ononderbroken zon, dan gaat het rolluik tot aan de lichtsensor omlaag.

Automatisch vrijtrekken

Na ca. 20 min. beweegt het rolluik automatisch een stukje omhoog zodat de sensor vrij komt. Bij verdere zoninstraling blijft het rolluik in deze positie staan. Als de helderheid onder de ingestelde grenswaarde komt te vallen, beweegt het rolluik tot aan de bovenste eindpositie omhoog.

HINWEIS/NOTA/REMARQUE/NOTE/OPMERKING





Bei wechselnden Wetterbedingungen können die Verzögerungszeiten von 10 und 20 Min. überschritten werden.

En caso de condiciones meteorológicas cambiantes, se pueden sobrepasar los tiempos de retardo de 10 y 20 min.

En cas de conditions météo variables, les délais de réaction peuvent être dépassés de 10 et 20 minutes.

When the weather constantly changes from sunlight to cloudy, the delay times of 10 and 20 minutes may be exceeded.

Bij wisselende weersomstandigheden kunnen de vertragingstijden van 10 en 20 min. overschreden worden.

	I	D	ES	F	GB	NL
		Funktion der Sonnenautomatik	Funcionamiento del automatismo solar	Fonction de la solaire automatique	Function of the automatic sunlight protection	Functie van de zonnemodul
		Das Sonnenprogramm wird neu gestartet nach: <ul style="list-style-type: none"> ◆ Manueller Bedienung ◆ Ansprechen einer Automatikfunktion ◆ Betätigen des IR-Handsenders 	El programa solar se inicia de nuevo tras: <ul style="list-style-type: none"> ◆ Manejo manual ◆ Activación de una función automática ◆ Accione los infrarrojos del emisor manual 	Le programme solaire redémarrera après : <ul style="list-style-type: none"> ◆ Service manuel ◆ Réaction d'une fonction automatique ◆ actionnement de l'émetteur manuel IR 	The sunlight protection facility is restarted after: <ul style="list-style-type: none"> ◆ Manual operation ◆ An automatic function is carried out ◆ Using the IR hand transmitter 	Het zonprogramma wordt opnieuw gestart na: <ul style="list-style-type: none"> ◆ Handmatige bediening ◆ Activeren van een automatische functie ◆ Gebruik van de infrarood handzender
	I	Sonnenautomatik einschalten	Activar automatismo solar	Activer la fonction solaire automatique	Switch on the automatic sunlight protection	Zonnemodule inschakelen
1.	1 x 	Durch wiederholtes Tippen wird die Sonnenautomatik ein- bzw. ausgeschaltet.	Apriete repetidamente la tecla del automatismo solar para conectar/desconectar la función.	Par des appuis légers répétés vous activez ou désactivez la fonction solaire automatique.	Repeated pressing of the button activates/deactivates the automatic sunlight protection.	Door herhaald aan te tippen wordt de zonnemodule in- of uitgeschakeld.
2.	<p>Aus/Apagado/Desactivée/Off/Uit </p> <p>Ein/Encendido/Activée/On/Aan </p> <p>Blinkend/Parpadeo/Clignote/Flashing/Knipperend </p>	Beachten Sie die Sonnen-LED Sonnenautomatik AUS Sonnenautomatik EIN Aber das Tageslicht hat den Grenzwert noch nicht erreicht. Wird der eingestellte Grenzwert überschritten, blinkt die Sonnen-LED.	Fijese en el LED solar Automatismo solar desactivado Automatismo solar activado Pero la luz del día no ha alcanzado aún el valor límite Si se sobrepasa el valor límite ajustado, parpadea el LED solar.	Tenez compte la diode soleil Fonction solaire automatique DESACTIVÉE Fonction solaire automatique ACTIVÉE Mais la lumière de jour n'a pas encore atteint la valeur limite. Si la valeur limite consignée est dépassée, la diode soleil clignote.	Take note of the sunlight LED Automatic sunlight protection is switched OFF Automatic sunlight protection is switched ON But the daylight has not yet reached the set threshold. When the programmed threshold is reached, the sunlight LED flashes.	Let op de zonne-LED Zonnemodule UIT Zonnemodule AAN Maar het daglicht heeft de grenswaarde nog niet bereikt. Wordt de ingestelde grenswaarde overschreden, dan knippert de zonne-LED.



HINWEIS/NOTA/REMARQUE/NOTE/ OPMERKING



1

2

1.



1 x

SET



D

Sonnenautomatik einstellen

Durch Einstellen oder Verändern der Grenzwerte wird die Sonnenautomatik eingeschaltet.

- 1 = Istwert (0 - 29)
Aktuell gemessene Helligkeit
- 2 = Einstellbarer Grenzwert:
- 0 = wenig Sonne
29 = viel Sonne

Übernehmen Sie die aktuelle Helligkeit, bei der Ihr Rollläden abgesenkt werden soll, als Grenzwert.

drücken und halten

und
drücken

HINWEIS

Bei starker Sonneneinstrahlung, wird max. bis 29 gemessen, der Grenzwert wird nach Drücken der SET-Taste auf 29 gesetzt.

ES

Ajustar automatismo solar

A través del ajuste o modificación del valor límite conectaré los automatismo solar.

- 1 = Valor real (0 - 29)
Claridad medida actualmente
- 2 = Valor límite ajustable:
- 0 = poco sol
29 = mucho sol

Adopte la claridad actual para la cual se debe bajar su persiana como valor límite.

pulsar y mantener

y
pulsar

NOTA

Para la dureza/fuerza del sol, medida hasta un máximo de 29, fije el valor presionando la tecla SET hasta 29.

F

Régler la fonction solaire automatique

La programmation ou la modification des valeurs limites active la fonction solaire automatique.

- 1 = Valeur réelle (0 - 29)
Luminosité actuelle mesurée.
- 2 = Valeur limite réglable:
- 0 = peu de soleil
29 = beaucoup de soleil

Prenez la valeur de l'intensité lumineuse actuelle en tant que valeur limite à laquelle votre volet roulant devra descendre.

appuyer et maintenir

et
appuyer

REMARQUE

En cas d'un fort rayonnement du soleil, la mesure va au maximum jusqu'à 29 ; après un appui sur la bouton SET, la valeur limite est réglée sur 29.

GB

Setting the automatic sunlight protection

By setting or changing the threshold, the automatic sunlight protection is activated.

- 1 = Current threshold (0 - 29) current measured light intensity
- 2 = Adjustable threshold:
- 0 = weak sunlight
29 = strong sunlight

Adopt the current light intensity as the set threshold at which the roller shutter should close.

press and hold

and
press

NOTE

During strong sunlight measuring up to the maximum 29, the threshold after pushing the SET button will be set to 29.

NL

Zonnemodule instellen

Door het instellen of veranderen van de grenswaarden wordt de zonnemodule ingeschakeld.

- 1 = Actuele waarde (0 - 29) actueel gemeten helderheid
- 2 = In te stellen grenswaarde, knipperend:
- 0 = weinig zon
29 = veel zon







Neem de actuele helderheid, waarbij het rolluik neergelaten moet worden, als grenswaarde over.

indrukken en vasthouden

en
indrukken

OPMERKING

Bij sterke zoninstraling wordt max. tot 29 gemeten, de grenswaarde wordt met de SET-toets op 29 gezet.

	I	D	ES	F	GB	NL
		Sonnenautomatik einstellen	Ajustar automatismo solar	Régler la fonction solaire automatique	Setting the automatic sunlight protection	Zonnemodule instellen
1.		HINWEIS Ist es zu dunkel, wird kein Meßwert angezeigt, der Grenzwert wird nach Drücken der SET-Taste auf 0 gesetzt.	NOTA Para la oscuridad, no se indica ningún valor de medida. El valor límite se fija con la tecla SET hasta 0.	REMARQUE S'il fait trop sombre, aucune valeur de mesure ne s'affiche et la valeur limite est remise à 0 après un appui sur la bouton SET.	NOTE If it is too dark, then no value will be indicated, and the threshold after pushing the SET button will be set to 0.	OPMERKING Als het te donker is, wordt er geen meetwaarde weergegeven, de grenswaarde wordt met de SET-toets op 0 gezet.
2.	   	Verändern des eingestellten Grenzwertes drücken und halten und tippen, wenn Sie den Grenzwert erhöhen (▲) oder verringern (▼) wollen. Beispiel: Der Grenzwert wurde verringert.	Cambiar los ajustes de los valores límites pulsar y mantener y pulse (▲) cuando quiera aumentar el valor límite o (▼) cuando quiera disminuirlo. Por ejemplo: Hemos disminuido el valor límite.	Modification de la valeur limite réglée appuyer et maintenir et appuyer légèrement, si vous souhaitez augmenter (▲) ou diminuer (▼) la valeur limite. Exemple : La valeur limite a été diminuée.	Changing the set threshold press and hold and short press, if you want to raise (▲) or lower (▼) the threshold. Example: The threshold was lowered.	Veranderen van de ingestelde grenswaarde indrukken en vasthouden en aan tippen, als u de grenswaarde wilt verhogen (▲) of verlagen (▼). Voorbeeld: De grenswaarde werd verlaagd.

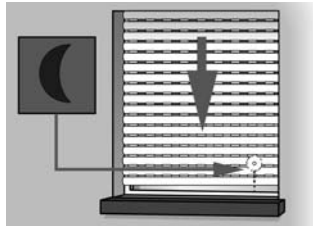

D

**Dämmerungs-
automatik**

Die Dämmerungsautomatik bewirkt ein automatisches Schließen des Rollladens nach Überschreiten eines eingestellten Grenzwertes.

Automatischer Tieflauf

Bei Eintritt der Dämmerung senkt sich der Rollladen nach ca. 10 Sekunden bis zum unteren Endanschlag. Der Rollladen öffnet erst wieder bei Erreichen der eingestellten Öffnungszeit oder nach manuellem AUF-Befehl.

HINWEIS

Soll der Tieflauf Ihres Rollladens durch die Dämmerungsautomatik erfolgen, so müssen Sie die automatische Schließzeit entweder ausschalten oder auf eine Zeit nach Eintritt der Dämmerung einstellen.

1 / 2

- a) 23:00 Uhr / 19:30 Uhr
- b) 20:30 Uhr / 20:30 Uhr
- c) 20:30 Uhr / 19:30 Uhr

Beispiel 1 / 2

- a) Eingestellte Schließzeit:
- b) Eintritt der Dämmerung:
- c) Der Rollladen schließt sich automatisch um:

ES

**Automatismo
crepuscular**

El automatismo crepuscular realiza un cierre automático de la persiana persianas cuando se han sobrepasado los valores límites.

Descenso automático

Al aparecer el crepúsculo, la persiana descende tras aprox. 10 segundos hasta el tope inferior. La persiana se vuelve a abrir al alcanzar la hora de apertura ajustada o tras el comando SUBIR manual.

NOTA

Si el automatismo crepuscular efectuara el descenso automático de su persiana, debe desconectar la hora de cierre automática o ajustarla a una hora posterior a la aparición del crepúsculo.

Ejemplo 1 / 2

- a) Hora de cierre ajustada:
- b) Aparición del crepúsculo:
- c) La persiana se cierra automáticamente:

F

**Fonction crépusculaire
automatique**

La fonction crépusculaire automatique déclenche une fermeture automatique du volet roulant dès qu'une valeur limitée programmée est dépassée

Descente automatique

A la tombée du jour, le volet roulant descend jusqu'en butée de fin de course inférieure après 10 s. env.. Le volet roulant se rouvrira dès que l'heure d'ouverture réglée sera atteinte ou après un ordre manuel de MONTEE.

REMARQUE

Si la descente de votre volet doit se faire par la fonction crépusculaire automatique, il vous faudra soit désactiver l'heure de fermeture automatique ou la régler sur une heure postérieure à la tombée du jour.

Exemple 1 / 2

- a) Heure de fermeture réglée :
- b) Tombée du jour :
- c) Le volet se ferme automatiquement à :

GB

**Automatic twilight
operation**

The automatic twilight operation causes the roller shutter to close automatically once a set threshold has been exceeded.

**Automatic lowering at
dusk**

The roller shutter is lowered automatically to its lower end stop position approximately 10 seconds after dusk. The roller shutter does not open again until the programmed opening time or until a manual UP command is given.

NOTE

If you would like your roller shutter to close at dusk using the automatic twilight facility, then you must switch off the automatic closing time or set the closing time to a time later than dusk.

Example 1 / 2

- a) Programmed closing time:
- b) Dusk:
- c) The roller shutter closes automatically at:

NL

Schemeringsmodule

Met de schemeringsmodule wordt het rolluik automatisch gesloten wanneer een voorgeprogrammeerde grenswaarde overschreden wordt.

Automatisch omlaag





Als de schemering valt, beweegt het rolluik na ca. 10 sec. tot aan de onderste eindpositie. Het rolluik gaat pas weer omhoog nadat een ingestelde openingstijd bereikt is of als het rolluik handmatig bediend wordt.

OPMERKING

Als het rolluik via de schemeringsfunctie omlaag moet gaan, moet u de automatische sluitingstijd ofwel uitschakelen ofwel op een tijdstip instellen dat na het vallen van de schemering ligt.

Voorbeeld 1 / 2

- a) Ingestelde sluitingstijd:
- b) Schemering valt:
- c) Het rolluik sluit automatisch om:

	I	D	ES	F	GB	NL
		Dämmerungsautomatik einschalten	Activar automatismo crepuscular	Activer la fonction crépusculaire autom.	Switch on the auto-matic twilight operation	Schemeringsmodule inschakelen
1.	1 x 	Durch wiederholtes Tippen wird die Dämmerungsautomatik ein- bzw. ausgeschaltet.	A través de pulsarla repetidamente se conectará/desconectará el automatismo crepuscular.	Par des appuis légers répétés vous activez ou désactivez la fonction crépusculaire automatique .	Repeated pressing of the button activates/deactivates the automatic twilight operation.	Door herhaald aan te tippen wordt de schemeringsmodule in- of uitgeschakeld.
2.	<p>Aus/Apagado/ Desactivée/Off/Uit </p> <p>Ein/Encendido/ Activée/On/Aan </p> <p>Blinkend/Parpadeo/ Clignote/Flashing/Knipperend </p>	Beachten Sie die Dämmerungs-LED	Fijese en el LED de crepúsculo	Tenez compte la diode crépuscule	Take note of the twilight LED	Let op de schemerings-LED
		Dämmerungsautomatik AUS	Automatismo crepuscular desactivado	Fonction crépusculaire automatique DESACTIVÉE	Automatic twilight facility is switched OFF	Schemeringsmodule UIT
		Dämmerungsautomatik EIN Aber das Tageslicht hat den Grenzwert noch nicht erreicht.	Automatismo crepuscular activado Pero la luz del día no ha alcanzado aún el valor límite.	Fonction crépusculaire automatique ACTIVÉE Mais la lumière du jour n'a pas encore atteint la valeur limite.	Automatic twilight facility is switched ON But the daylight has not yet reached the set threshold.	Schemeringsmodule AAN Maar het daglicht heeft de grenswaarde nog niet bereikt.
		Wird der eingestellte Grenzwert überschritten blinkt die LED.	Si se sobrepasa el valor límite ajustado, el LED parpadea.	Si la valeur limite consignée est dépassée, la diode crépuscule clignote.	When the programmed threshold is reached, the LED flashes.	Wordt de ingestelde grenswaarde overschreden, dan knippert de LED

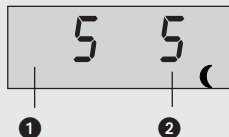
**HINWEIS/NOTA/REMARQUE/NOTE/
OPMERKING**

1.

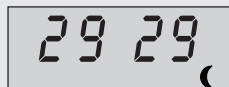
1 x **SET**

D

**Dämmerungs-
automatik einstellen**

Durch Einstellen oder Verändern der Grenzwerte wird die Dämmerungsautomatik eingeschaltet.

- ① = Istwert (0-29)
Aktuell gemessene Helligkeit
- ② = Einstellbarer Grenzwert:
0 = hell
29 = ganz dunkel

**drücken und halten
und drücken**

HINWEIS

Bei Dunkelheit wird max. bis 29 gemessen, der Grenzwert wird nach Drücken der SET-Taste auf 29 gesetzt.

ES

**Ajustar automatismo
crepuscular**

A través del ajuste o modificación del valor límite conectará los automatismo crepuscular.

- ① = Valor real (0-29)
Claridad medida actualmente
- ② = Valor límite ajustable:
0 = claridad
29 = oscuridad completa

**pulsar y mantener
y pulsar**

NOTA

Para una oscuridad medida de hasta máximo 29, fije el valor límite presionando la tecla-SET hasta 29.

F

**Régler la «Fonction
crepusculaire autom.**

La programmation ou la modification des valeurs limites active la fonction crépusculaire automatique.

- ① = Valeur réelle (0-29)
Luminosité actuelle mesurée.
- ② = Valeur limite réglable:
0 = claire
29 = obscurité

**appuyer et
maintenir
et appuyer**

REMARQUE

En cas d'obscurité, la mesure va au maximum jusqu'à 29; après un appui sur la touche SET, la valeur limite est réglée sur 29.

GB

**Set the „Automatic
twilight operation**

By setting or changing the threshold, the automatic twilight operation is activated.

- ① = Current threshold (0-29) current measured light intensity
- ② = Adjustable threshold:
0 = light
29 = very dark

**press and hold
and press**

NOTE

During darkness measuring up to the maximum 29, the limiting value after pushing the SET button will be set to 29.

NL

**Schemeringsmodule
instellen**





Door het instellen of veranderen van de grenswaarden wordt de schemeringsmodule ingeschakeld.

- ① = Actuele waarde (0-29) actuele gemeten helderheid
- ② = In te stellen grenswaarde, knipperend:
0 = licht
29 = heel donker

**indrukken en vasthouden
en indrukken**

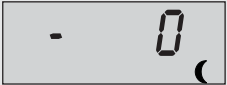
OPMERKING

Bij duisternis wordt max. tot 29 gemeten, de grenswaarde wordt met de SET-toets op 29 gezet.

	I	D	ES	F	GB	NL
		Dämmerungs- automatik einstellen	Ajustar automatismo crepuscular	Régler la «Fonction cré- pusculaire autom.	Set the „Automatic twi- light operation	Schemeringsmodule instellen
		HINWEIS Ist es zu hell, wird kein Meßwert angezeigt, der Grenzwert wird nach Drücken der SET-Taste auf 0 gesetzt.	NOTA Para la claridad, no se indica ningún valor de medida. El valor límite se fija con la tecla SET hasta 0.	REMARQUE S'il fait trop claire, aucune valeur de mesure ne s'affiche et la valeur limite est remise à 0 après un appui sur la bouton SET.	NOTE If it is too light, then no value will be indicated, and the threshold after pushing the SET button will be set to 0.	OPMERKING Als het te licht is, wordt geen meetwaarde weergegeven, de grenswaarde wordt met de SET-toets op 0 gezet.
2.	  	Verändern des eingestellten Grenzwertes	Cambiar los ajustes de los valores límites	Modification de la valeur limite réglée	Changing the set threshold	Veranderen van de ingestelde grenswaarde
		drücken und halten und tippen, wenn Sie den Grenzwert erhöhen (▲) oder verringern (▼) wollen.	pulsar y mantener y pulse (▲) cuando quiera aumentar el valor límite o (▼) cuando quiera disminuirlo.	appuyer et maintenir et appuyer légèrement, si vous souhaitez augmenter (▲) ou diminuer (▼) la valeur limite.	press and hold and short press, if you want to raise (▲) or lower (▼) the threshold.	indrukken en houden en tippen, als u de grenswaarde wilt verhogen (▲) of verlagen (▼).
		Beispiel: Der Grenzwert wurde erhöht.	Por ejemplo: Hemos aumentado el valor límite.	Exemple : La valeur limite a été augmentée.	Example: The threshold was raised.	Voorbeeld: De grenswaarde werd verhoogd.

i**D****Den Schwenkwickler bedienen/ Handbetrieb**

Die Bedienung von Hand ist in jeder Betriebsart möglich und hat Vorrang vor den Automatikfunktionen.

ES**Manejar el enrollador de superficie/manejo manual**

El manejo manual es posible en cualquier modo de funcionamiento y tiene prioridad sobre las funciones automáticas.

F**Manipuler le Enrouleur inclinable/Service manuel**

Le maniement manuel est possible dans tous les modes de service et il a priorité face aux fonctions automatiques.

GB**Operating the swivel belt winder/manual operation**

Manual operation is possible in every mode and has priority over the automatic functions.

NL**De zwenkoproller bedienen/Handbediening**

De handmatige bediening kan in elke bedrijfsmodus uitgevoerd worden en heeft voorrang boven de automatische functies.

1.**Rollladen öffnen**

Der Rollladen fährt bis zum oberen Endanschlag

Abrir persiana

La persiana sube hasta el extremo superior.

Ouvrir les volet roulant

Le volet roulant se déplace jusqu'en butée de fin de course supérieure.

Open the roller shutter

The shutter opens until it reaches the upper end stop position

Rolluiken openen

Het rolluik beweegt tot aan de bovenste eindpositie.

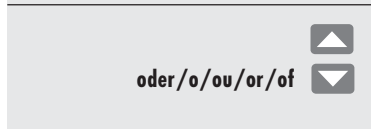
2.

oder/o/ou/or/of

Rollladen stoppen

kurz drücken

Detener persiana

pulsar brevemente

Arrêter le volet roulant appuyer brièvement**Stop the roller shutter short press****Rolluik stoppen**

kort indrukken

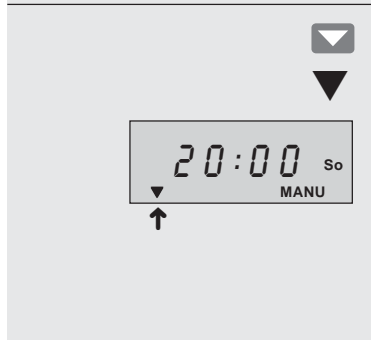
3.**Rollladen schließen**

Der Rollladen fährt bis zum unteren Endanschlag

Cerrar persiana

La persiana baja hasta el extremo inferior.

Fermer le volet roulant

Le volet roulant se déplace jusqu'en butée de fin de course inférieure.

Close the roller shutters

The roller shutter closes until it reaches the lower end stop position

Rolluik sluiten

Het rolluik beweegt tot aan de onderste eindpositie.

HINWEIS

Sie können den Rollladenantrieb max. 5 Minuten mit maximaler Last betreiben, lassen Sie danach den Antrieb ca. 30 Min. auskühlen.

NOTA

Usted solamente podrá utilizar el Rollotron con carga máxima durante 5 minutos. Después deberá dejar que el Rollotron se enfríe durante aprox. 30 min.

REMARQUE

Vous pouvez utiliser la motorisation pour volet roulant pendant max. 5 minutes à charge maximale, ensuite vous devez la laisser refroidir pendant 30 min. environ.

NOTE

You can operate the roller shutter mechanism at maximum load for no more than 5 min., after that the motor should cool down for approx. 30 min.

OPMERKING

U kunt de rolluik aandrijving max. 5 minuten met maximale belasting bedienen. Laat daarna de aandrijving ca. 30 min. afkoelen.

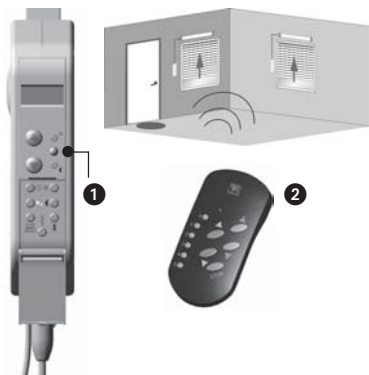

Fernsteuerung mit Infrarot-Handsender

Der Schwenkwickler ist mit einem Infrarot-Empfänger **1** ausgerüstet, dadurch können Sie einen oder mehrere Rolllädenantriebe mit einem Infrarot-Handsender **2** von Rademacher steuern.

Zwei Betriebsarten sind möglich:

- ◆ Einkanalbetrieb
- ◆ Mehrkanalbetrieb

Mando a distancia con emisor manual de infrarrojos

El Rolotron de superficie está equipado con un receptor **1** de infrarrojos, por ello usted puede controlar uno o varios accionamientos de las persianas con el emisor manual de infrarrojos **2** de Rademacher.

Son posibles dos modos de funcionamiento:

- ◆ Funcionamiento de un canal
- ◆ Funcionamiento de más de un canal

Télécommande avec émetteur manuel à infrarouge

L'enrouleur inclinable est équipé d'un récepteur **1** à infrarouge ce qui vous permet d'opérer une ou plusieurs motorisations à l'aide d'un émetteur manuel à infrarouge **2** de Rademacher.

Vous pouvez choisir entre deux modes de fonctionnement :

- ◆ Mode monocanal
- ◆ Mode multicanal

Remote control with infrared manual transmitter

The swivel belt winder is equipped with an infrared receiver **1**, so that you can operate it with the help of an infrared hand transmitter **2** by Rademacher.

Two operating modes are available:

- ◆ Single-channel operation
- ◆ Multi-channel operation

Afstandsbesturing via infrarood handzender

De zwenkrooller is uitgerust met een infrarood ontvanger **1**. Hiermee kunt u een of meerdere rolluikaan-drijvingen sturen via de infrarood handzender **2** van Rademacher.

Twee functies zijn mogelijk:

- ◆ 1-kanals-werking
- ◆ meerdere kanalen-werking

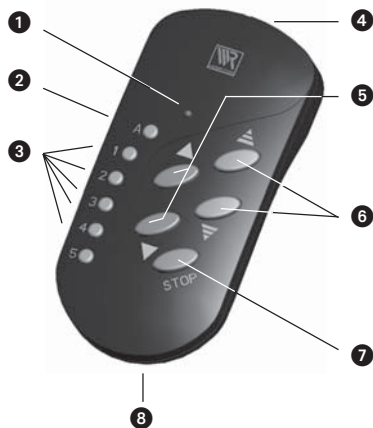







- 1** Kontrol-LED
- 2** Sammeltaste (Alle)
- 3** Kanaltasten
- 4** Sender-Auge
- 5** Normalbetrieb
- 6** Tippbetrieb
- 7** STOP-Taste
- 8** Batteriefach

- 1** LED de control
- 2** Tecla colectiva (todos)
- 3** Teclas de canal
- 4** Lente emisor
- 5** Teclas de subir/bajar
- 6** Teclas de subir/bajar a impulsos
- 7** Tecla STOP
- 8** Compartimiento de la batería

- 1** Diode de contrôle
- 2** Touche collective (tous)
- 3** Touches canal
- 4** Optique de l'émetteur
- 5** Mode normal
- 6** Mode pas à pas
- 7** Touche STOP
- 8** Compartiment à pile

- 1** Control LED
- 2** Multi channel button (all)
- 3** Channel buttons
- 4** Transmitter eye
- 5** Normal operation
- 6** Push button operation
- 7** STOP button
- 8** Battery compartment

- 1** Controle-LED
- 2** Groepstoets (alle)
- 3** Kanaaltoetsen
- 4** Zender-oog
- 5** Standaardwerking
- 6** Tipstoetswerking
- 7** STOP-toets
- 8** Batterijvak

	I	D	ES	F	GB	NL
		Fernsteuerung mit Infrarot-Handsender	Mando a distancia con emisor manual de infrarrojos	Télécommande avec émetteur manuel à infrarouge	Remote control with infrared manual transmitter	Afstandsbesturing via infrarood handzender
		Einkanalbetrieb Sie können mit den Bedientasten (▲) und (▼), sowie den Tiptasten (▲) und (▼) den Rollläden jederzeit öffnen bzw. schließen.	Funcionamiento de un canal Usted puede abrir o cerrar la persiana en cualquier momento tanto mediante las teclas de servicio (▲) y (▼), como mediante las teclas de impulso (▲) y (▼).	Mode monocanal Les touches de commande (▲) et (▼) ainsi que les touches pas à pas (▲) et (▼) vous permettent d'ouvrir ou de fermer le volet roulant à tout moment.	Single channel operation You can open and close the roller shutters at any time by using the operating buttons (▲) and (▼), as well as the buttons (▲) and (▼).	1-Kanaals-werking Via de bedienings-toetsen (▲) en (▼), alsmede de tiptoetsen (▲) en (▼) kunt u het rolluik te allen tijde omhoog of omlaag bewegen.
		HINWEIS Solange Sie dem Schwenkwickler keinen Kanal zugeordnet haben, werden die Steuerbefehle direkt ausgeführt.	NOTA Mientras el Rollotron de superficie no tenga asignado ningún canal, las órdenes se ejecutarán directamente.	REMARQUE Tant que vous n'avez affecté aucun canal à l'enrouleur inclinable, les ordres de commande sont exécutés directement.	NOTE As long as you have not assigned the swivel belt winder to any channel, the control commands are executed directly.	OPMERKING Zolang er aan de zwenkroller geen kanaal toegevoegd wordt, zullen de stuurbevelen meteen uitgevoerd worden.
1.	 oder /o/ou/or/of 	Normalbetrieb Rollläden öffnen/schließen Der Rollläden fährt in die entsprechende Richtung bis zum jeweiligen Endanschlag.	Funcionamiento normal Abrir/Cerrar persiana La persiana se mueve en la dirección correspondiente hasta el tope del final de carrera.	Mode normal Ouvrir/Fermer le volet roulant Le volet roulant se déplace dans le sens choisi jusqu'à la butée correspondante.	Normal operation Open/Close the roller shutter The roller shutter operates, moving in the respective direction until it reaches the set endposition.	Standaardwerking Rolluik openen/sluiten Het rolluik beweegt in de overeenkomstige richting tot aan de desbetreffende eindstand.
2.	 oder /o/ou/or/of 	Rollläden stoppen kurz drücken	Detener persiana pulsar brevemente	Arrêter le volet roulant appuyer brièvement	Stop the roller shutter short press	Rolluik stoppen kort indrukken
3.	 oder /o/ou/or/of 	Tippbetrieb siehe nächste Seite	Funcionamiento por impulsos v. página siguiente	Mode pas à pas voir la page suivante	Push button operation see next page	Tiptoetswerking zie volgende pagina



3.

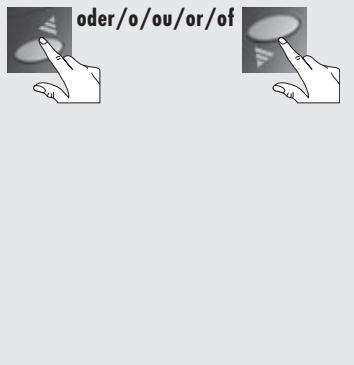

Fernsteuerung mit Infrarot-Handsender

Tipptrieb

Solange Sie eine der beiden Tasten gedrückt halten, fährt der Rollladen. Er stoppt beim Loslassen der jeweiligen Taste.

HINWEIS

Drücken Sie die Tasten länger als 3 Sekunden, erfolgt beim Loslassen der Taste kein STOP. Der Rollladen fährt dann bis zum jeweiligen Endanschlag.

Mehrkanalbetrieb

Sie können jedem Schwenkwickler eine Kanalnummer zuweisen und so Ihre Rollläden in Gruppen zusammenfassen.

HINWEIS

Wollen Sie mehrere Rollläden gleichzeitig steuern, müssen Sie diese unter einer Kanalnummer zusammenfassen. Dazu müssen Sie jedem der entsprechenden Schwenkwickler die gleiche Kanalnummer zuweisen.

Mando a distancia con emisor manual de infrarrojos

Funcionamiento por impulsos

Mientras se pulse una de las dos teclas la persiana se mueve, y ésta se para al soltar la tecla correspondiente.

NOTA

Si se pulsa alguna de estas teclas durante más de 3 segundos, y se suelta la tecla no se parará la persiana, sino que llegará hasta el tope máximo correspondiente al final de carrera.

Funcionamiento de más de un canal

Usted puede asignar a cada Rolllaton de superficie un número de canal, de manera que puede controlar las persianas por grupos.

NOTA

Si usted quiere controlar varias persianas al mismo tiempo, debe agruparlas con el mismo número de canal. Para ello tendrá que asignar el mismo número de canal a cada Rolllaton de superficie correspondiente.

Télécommande avec émetteur manuel à infrarouge

Mode pas à pas

Le volet roulant se déplace aussi longtemps que vous maintenez une des deux touches enfoncées. Il s'arrête lorsque vous relâchez la touche actionnée.

REMARQUE

Lorsque vous appuyez pendant plus de 3 secondes sur la touche, son relâchement ne provoque pas de STOP. Le volet roulant continue alors jusqu'à la butée correspondante.

Mode multicanal

Vous pouvez affecter un numéro de canal à chaque enrouleur inclinable et regrouper ainsi vos volets roulants.

REMARQUE

Si vous souhaitez commander plusieurs volets roulants simultanément, vous devez les regrouper sous un même numéro de canal. Pour ce faire, vous devez affecter le même numéro de canal à chacun des enrouleurs inclinables concernés.

Remote control with infrared manual transmitter

Push button operation

The roller shutter will move as long as you're holding down one of the two buttons. It will stop as soon as you let go of the respective button.

NOTE

If you hold the button down for longer than 3 seconds, the roller shutter will not stop when you let go of the button. The roller shutter will then move to the respective end position.

Multi-channel operation

You can assign a channel number to each swivel belt winder and thus combine your roller shutters in groups.

NOTE

If you want to control several roller shutters at once, then you must combine these under one channel number. To do this, you must assign the same channel number to each of these swivel belt winders.

Afstandsbesturing via infrarood handzender

Tiptoetswerking

Zolang u een van beide toetsen ingedrukt houdt, beweegt het rolluik. Deze stopt bij het loslaten van de desbetreffende toets.

OPMERKING





Als u langer dan 3 seconden op de toetsen drukt, stopt het rolluik niet nadat de toets losgelaten wordt. Het rolluik beweegt dan tot aan de desbetreffende eindstand.

Functie voor meerdere kanalen

U kunt aan elke zwenkoproller een kanaalnummer toewijzen en zodoende uw rolluiken groepsgewijs aansturen.

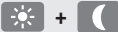



OPMERKING

Als u meerdere rolluiken gelijktijdig wilt aansturen, moet u deze onder één kanaalnummer onderbrengen. Daartoe moet u dan aan elke zwenkoproller hetzelfde kanaalnummer toewijzen.

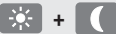

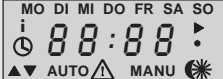

	I	D	ES	F	GB	NL
		Fernsteuerung mit Infrarot-Handsender	Mando a distancia con emisor manual de infrarrojos	Télécommande avec émetteur manuel à infrarouge	Remote control with infrared manual transmitter	Afstandsbesturing via infrarood handzender
1.		Mehrkanalbetrieb aktivieren Nach ca. 3 Sekunden blinken Sonnen- und Dämmerungs-LED, evtl. eingestellte Kanalnummern sind nun gelöscht. Halten Sie die beiden Tasten weiter gedrückt.	Activar el funcionamiento de más de un canal Después de transcurridos 3 segundos, el LED solar y el crepuscular parpadean, indicando que de forma eventual los canales programados se han borrado. Mantenga las teclas apretadas.	Activer le mode multicanal Après 3 secondes environ, les diodes Soleil et Crépuscule clignotent, les numéros de canal éventuellement réglés sont effacés. Continuez à maintenir les deux touches enfoncées.	Activate multi-channel operation After approx. 3 seconds the sunlight and twilight LED will flash; any previously set channel numbers have been erased. Keep holding both buttons down.	Functie voor meerdere kanalen activeren Indrukken en houden Na ca. 3 seconden knipperen de zonne- en schemerings-LED's, evt. ingestelde kanaalnummers zijn nu gewist. Houd de twee toetsen verder ingedrukt.
2.		Kanalnummer zuweisen Drücken Sie die gewünschte Kanaltaste am Handsender. Danach ist die Kanalnummer im Schwenkwickler gespeichert, die beiden LED's blinken nicht mehr.	Asignar el número de canal Pulse la tecla de canal deseado en el emisor manual. Así se almacena el número de canal en el Rolotron de superficie, y ambos LED dejan de parpadear.	Affecter un numéro de canal Appuyez sur la touche canal souhaitée de l'émetteur manuel. Le numéro de canal est alors enregistré dans l'enrouleur inclinable, les deux diodes ne clignotent plus.	Assign channel number Press the desired channel number on the hand transmitter. After this the channel number has been stored in the swivel belt winder; the two LEDs have stopped flashing.	Kanaalnummer toekennen Druk op de gewenste kanaaltoets op de handzender. Hierna is het kanaalnummer in de zwenkoproller opgeslagen, beide LED's knipperen niet meer.
3.		Mehrkanalbetrieb (Beispiel)	Funcionamiento de más de un canal (Ejemplo)	Mode multicanal (exemple)	Multichannel operation (Example)	Meerkanaalfunctie (voorbeeld)
3.a		Zuerst die gewünschte Kanaltaste drücken, z.B. Kanal 1 und...	Primero pulse la tecla de canal deseado, por ejemplo el canal 1 y ...	Appuyer d'abord sur la touche canal souhaitée, par ex. Canal 1 et ...	First press the desired channel number, e.g. channel 1 and...	Allereerst op de gewenste kanaaltoets drukken, bijv. kanaal 1 en...
3.b		...dann den gewünschten Steuerbefehl ausführen, z. B. AUF (▲)	...entonces se efectuará la orden de dirección deseada, por ej. SUBIR (▲).	... Exécuter ensuite l'instruction de commande souhaitée, par ex. MONTEE (▲).	... then execute the desired command, e.g. UP (▲).	... vervolgens het gewenste stuurbevel uitvoeren bijv. OMHOOG (▲).

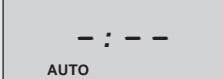
	I	D	ES	F	GB	NL
		Fernsteuerung mit Infrarot-Handsender	Mando a distancia con emisor manual de infrarrojos	Télécommande avec émetteur manuel à infrarouge	Remote control with infrared manual transmitter	Afstandsbesturing via infrarood handzender
3.b		HINWEIS Nach dem Drücken einer Kanaltaste bleibt der Kanal für ca. drei Minuten aktiv, Sie können während dieser Zeit weitere Steuerbefehle senden.	NOTA Después de pulsar una tecla de canal, éste permanece en activo durante unos 3 minutos aprox. Durante este tiempo Ud. puede dar la orden de dirección.	REMARQUE Après avoir actionné une touche canal, le canal reste actif pendant 3 minutes environ, vous pouvez envoyer d'autres instructions de commande pendant ce temps.	NOTE After pressing a channel button, the channel remains active for approx. three minutes; you can send additional commands during this time.	OPMERKING Na het indrukken van een kanaaltoets blijft het kanaal ca. drie minuten actief. Gedurende deze tijd kunt u andere stuurbevelen zenden.
4.		Zuordnung der Kanalnummern ändern Wiederholen Sie einfach den oben beschriebenen Vorgang. Sie können jederzeit die Zuordnung der Kanalnummern zu den einzelnen Schwenkwicklern ändern.	Cambiar los números de canal Repita simplemente los pasos descritos con anterioridad. Ud. puede cambiar en cualquier momento la coordinación de los números de canal del Rolotron de superficie.	Modifier l'affectation des numéros de canal Il suffit de répéter l'opération décrite ci-dessus. Vous pouvez modifier à tout moment l'affectation des numéros de canal aux différents enrouleurs inclinables.	Changing the assignment of the channel numbers Simply repeat the process described above. You can change the assignment of channel numbers to the individual swivel belt winders at any time.	Toewijzing van de kanaalnummers wijzigen Herhaal gewoon de boven beschreven procedure. U kunt te allen tijde de toewijzing van de kanaalnummers bij de afzonderlijke zwenkoproller veranderen.
		Die Sammeltaste (A-Taste) Sie können im Mehrkanalbetrieb alle angesteuerten Rollläden gemeinsam betreiben ohne die eingestellten Gruppen zu löschen oder in den Einkanalbetrieb zu wechseln.	La tecla colectiva (Tecla A) Ud. puede accionar juntas todas las persianas conectadas, sin perder por ello la programación por grupos o tener que cambiar al funcionamiento de un canal.	La touche collective (touche A) En mode multicanal, vous pouvez opérer tous les volets roulants sélectionnés en même temps sans devoir effacer les groupes programmés ou changer au mode monocanal.	The multi-channel button (A-button) In multi-channel operation you can operate the roller shutters simultaneously without erasing the set groups or switching to single-channel operation.	De groepstoets (A-toets) U kunt in de meerkanaalswerking alle aangestuurde rolluiken gezamenlijk bedienen zonder de ingestelde groepen te wissen of naar de 1-kanaals-werking te wisselen.

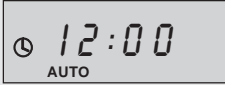
	I	D	ES	F	GB	NL
		Fernsteuerung mit Infrarot-Handsender	Mando a distancia con emisor manual de infrarrojos	Télécommande avec émetteur manuel à infrarouge	Remote control with infrared manual transmitter	Afstandsbesturing via infrarood handzender
1.	 <p>oder / o / ou / or / of</p>	Sammelbetrieb Sammeltaste (A) drücken drücken Alle angesteuerten Rollläden fahren in die entsprechende Richtung.	Teda colectiva Pulsar la tecla colectiva (A) pulsar Todas las persianas se mueven en la dirección indicada.	Mode collectif Appuyer sur la touche collective A appuyer Tous les volets sélectionnés se déplacent dans la direction correspondante.	Multi-channel operation Press multi-channel buton (A) press All roller shutters being controlled move in the corresponding direction.	Groepsgewijze werking Groepstoets A indrukken indrukken Alle aangestuurde rolluiken bewegen in de overeenkomstige richting.
2.		In den Einkanalbetrieb wechseln Wollen Sie einen Rollladen wieder im Einkanalbetrieb betreiben, müssen Sie die Zuordnung der Kanalnummer aufheben.	Cambiar el funcionamiento de un canal Si Ud. quiere accionar las persianas programadas mediante un único canal, debe borrar la coordinación de los números de canal.	Basculer au mode monocanal Si vous souhaitez repasser un volet roulant en mode monocanal, vous devez annuler l'affectation du numéro de canal.	Switch to single-channel operation If you want to operate a roller shutter in single-channel operation again, you need to cancel the assigned channel number.	Wisselen naar de 1-kanaals-werking Als u een rolluik weer in de 1-kanaals-werking wilt gebruiken, moet u de toewijzing van het kanaalnummer opheffen.
		drücken und halten Nach ca. 3 Sekunden blinken Sonnen- und Dämmerungs-LED, evtl. eingestellte Kanalnummern sind nun gelöscht. Halten Sie die beiden Tasten weiter gedrückt.	pulsar y mantener Después de 3 segundos el LED del sensor solar/crepuscular parpadea, después se borra la coordinación de los números del canal. Suelta las dos teclas que mantiene presionadas.	appuyer et maintenir Après 3 secondes environ, les diodes Soleil et Crépuscule clignotent, les numéros de canal éventuellement réglés sont alors effacés. Continuez à maintenir les deux touches enfoncées.	press and hold After approx. 3 seconds the sunlight and twilight LED will flash; any previously set channel numbers have been erased. Keep holding both buttons down.	indrukken en vasthouden Na ca. 3 seconden knipperen de zonne- en schemerings-LED's, evt. ingestelde kanaalnummers zijn nu gewist. Houd beide toetsen verder ingedrukt.

		D	ES	F	GB	NL
		Einstellungen löschen	Borrar ajustes	Effacer les réglages	Deleting settings	Instellingen wissen
1.		Softwarereset Alle drei Tasten 8 Sekunden lang gleichzeitig drücken.	Reset de software Pulsar las tres teclas simultáneamente 8 segundos.	Retour à l'état initial du logiciel Appuyer simultanément sur les trois touches pendant 8 secondes.	Reset the software Hold all three buttons pressed simultaneously for 8 seconds.	Software-reset Alle drie toetsen 8 seconden lang tegelijkertijd indrukken.
2.	 	Es erscheinen kurz nacheinander folgende Anzeigen: <ul style="list-style-type: none">◆ Anzeige aller Symbole◆ Anzeige aus	Aparecen consecutivamente las siguientes indicaciones: <ul style="list-style-type: none">◆ Indicación de todos los símbolos◆ Indicación desconectada	Les affichages suivants apparaissent rapidement les uns après les autres : <ul style="list-style-type: none">◆ Affichage de tous les symboles◆ Affichage désactivé	The following displays appear in quick succession: <ul style="list-style-type: none">◆ All symbols displayed◆ Display off	Er verschijnen kort na elkaar de volgende weergaven: <ul style="list-style-type: none">◆ weergave van alle symbolen◆ weergave uit
3.	 	Tasten loslassen, wenn die Anzeige erlischt Alle Einstellungen sind gelöscht. Es gelten die Werkseinstellungen, s. Seite 76.	Soltar teclas Todos los ajustes están borrados. Vuelven a aplicarse los ajustes de fábrica, v. página 76.	Relâcher les touches Tous les réglages sont supprimés. Les réglages d'usine sont rétablis, voir page 76.	Release the buttons All settings have been deleted. The factory default settings now apply; see page 76.	Toetsen loslaten Alle instellingen zijn gewist. De fabrieksinstellingen gelden weer, zie pagina 76.
		Anzeige nach einem Software-Reset bzw. nach 8 Std. Stromausfall. Die Zeit muß neu eingestellt werden (s. Seite 74, Gangreserve).	Indicador que aparecerá después de un fallo en la corriente de 8 horas o después de un reset software. Entonces la hora deberá fijarse de nuevo (ver página 74, Reserva de la memoria).	Affichage après un Reset du logiciel ou après 8 heures de coupure de courant. Vous devez régler l'heure de nouveau (voir le page 74, réserve de fonctionnement).	Display after a software reset or, as the case may be, after 8 hours of mains failure. The time must be set again (see page 74, power reserve).	Weergave na een software-reset resp. na 8 uur stroomuitval. De tijd moet opnieuw ingesteld worden (zie pag. 74, loopreserve).

	i	D	ES	F	GB	NL
		Einstellungen löschen	Borrar ajustes	Effacer les réglages	Resetting hardware	Instellingen wissen
4.		Aktuelle Uhrzeit neu einstellen. Die Anzeige startet wieder bei 12:00 Uhr. Erst dann kann die Automatik reagieren.	Ajustar la nueva hora actual/presente Las indicaciones empiezan otra vez por las 12:00 horas. Primero entonces reaccionará el automático.	Régler l'heure actuelle de nouveau L'affichage démarre de nouveau à 12:00 heures. La réaction autom. ne peut se déclencher qu'après cette action.	Set current time again The display starts again at 12 noon. Only then can the automatic timer react.	Actuele tijd opnieuw instellen De weergave start weer bij 12:00 uur. Pas daarna kan de module reageren.
5.		Alle Einstellungen ab Seite 28 müssen wiederholt werden.	Repita todos los ajustes a partir de la página 28.	Tous les réglages doivent être renouvelés à partir de la page 28.	All settings must now be set once again, see instructions starting on page 28.	Alle instellingen vanaf pagina 28 moeten herhaald worden.

	I	D	ES	F	GB	NL
		Den Schwenkwickler ausbauen	Desinstalar el Rollo-tron de superficie	Démonter le enrouleur inclinable	Removal of the swivel belt winder	De zwenkoproller demonteren
1.		Den Rollläden vollständig schließen.	Cerrar la persiana por completo.	Fermer complètement le volet roulant.	Close the roller shutter completely.	Sluit het rolluik volledig.
2.	 +  + 	Endanschläge löschen. Tasten ca. 8 Sekunden drücken.	Borrar finales de carrera. Pulsar teclas durante aprox. 8 s.	Effacer les butées de fin de course. Appuyer pendant 8 s env. sur les touches.	Delete the end stop positions. Hold all the buttons pressed for 8 seconds.	Wis de eindstanden. Toetsen ca. 8 s indrukken.
3.		Drücken und halten (eventuell mehrfach).	Pulsar y mantener (en su caso, varias veces).	Appuyer et maintenir l'appui (éventuellement plusieurs fois).	Press and hold (several times if necessary).	Indrukken en vasthouden (eventueel meerdere keren)
4.		Das Gurtband mit der Hand soweit wie möglich aus dem Schwenkwickler ziehen.	Retirar a mano del enrollador de superficie la cinta.	Sortez la sangle du enrouleur inclinable, à la main et le plus possible.	Pull the belt out of the swivel belt winder by hand, as far as it will go.	Trek het lint met de hand zover mogelijk uit de zwenkoproller.
5.		Den Schwenkwickler zur Seite drehen und die Gurtbandabdeckung entfernen.	Ponga el enrollador de superficie de lado y retirar la cubierta de cinta.	Tourner l'enrouleur inclinable et retirer le cache de la sangle.	Turn the swivel belt winder on its side and remove the belt cover.	Draai de behuizing van de zwenkoproller opzij en verwijder de lintafdekking.
6.		Kontrollieren Sie die Position des Befestigungshakens, und fahren Sie, wenn nötig, den Haken in die richtige Position um das Gurtband abzunehmen.	Controle la posición del gancho de fijación y lléve, si es necesario, el gancho a la posición adecuada para extraer la cinta.	Contrôlez la position du crochet de fixation et, si nécessaire, déplacez le crochet dans la bonne position pour pouvoir en retirer la sangle.	Check the position of the fixing hook and operate the motor to move the hook into the correct position, if necessary, to remove the belt.	Controleer de positie van de bevestigingshaak. Beweeg eventueel de haak in de juiste positie om het lint af te kunnen nemen.

	i	D	ES	F	GB	NL
6.		Den Schwenkwickler ausbauen Fassen Sie nicht bei laufendem Motor in die Montageöffnung. Ziehen Sie immer den Netzstecker, bevor Sie in die Montageöffnung fassen.	Desinstalar el Rollo-tron de superficie Existe peligro de lesiones por la polea enrolladora. No coja nada en la apertura de montaje con el motor en marcha. Quite el enchufe antes de cojer algo en la apertura de montaje.	Démonter le enrrouleur inclinable L'enrouleur représente un risque potentiel de blessure. Si le moteur est en marche, ne mettez pas les doigts dans l'orifice de montage. Commencez toujours par débrancher la fiche avant de mettre les doigts dans l'orifice de montage.	Removal of the swivel belt winder The winding wheel presents a danger of injury. Do not reach inside the installation opening when the motor is running. Pull out the mains plug before you reach into the installation opening.	De zwenkoproller demonteren Pas op, letselgevaar door het wikkelwiel. Grijp nooit in de montageopening als de motor loopt. Trek daarom altijd eerst de netstekker uit het stopcontact voordat u in de montageopening grijpt.
7.		Strom abschalten bzw. Netzstecker aus der Steckdose ziehen.	Desconectar la corriente o desenchufar de la alimentación.	Couper l'alimentation électrique ou débrancher la fiche secteur de la prise électrique.	Switch off the electric supply and/or disconnect from the mains.	Schakel de stroom uit of trek netstekker uit het stopcontact trekken.
8.		Das Gurtband vom Befestigungshaken lösen und vollständig aus dem Schwenkwickler herausziehen.	Retirar la cinta del gancho de fijación y extraerla completamente del enrollador de superficie.	Décrocher la sangle du crochet de fixation et la sortir complètement par le enrrouleur inclinable	Lift the fixing hook off the belt and pull the belt completely out of the swivel belt winder.	Maak het lint los van de bevestigingshaak en trek hem volledig uit de zwenkoproller.
9.		Befestigungsschrauben lösen und den Schwenkwickler abnehmen.	Deshacer la fijación sujeta con tornillos y quitar el enrollador de superficie.	Dévisser les vis de fixation et enlever l'enrouleur inclinable.	Unscrew the fixing screws and remove the swivel belt winder from the wall.	Maak de bevestigingsschroeven los en haal de zwenkoproller van de wand.

**Gurtband
entfernen bei...****Retirar la cinta en
caso de pérdida...****Sortir la
sangle en cas...****Removing the belt in
the event of...****Band verwijderen
bij en defect****...Totalausfall****...total de potencia****...de panne totale****...complete failure**

Bei einem Totalausfall des Schwenkwicklers, wenn der Motor nicht mehr läuft, können Sie mit Hilfe der Getriebeentriegelung das Gurtband vollständig aus dem Schwenkwickler ziehen, ohne es zerschneiden zu müssen.

En caso de una pérdida total de potencia del enrollador de superficie, si el motor deja de funcionar, puede retirar completamente la cinta del enrollador de superficie mediante el mecanismo de desbloqueo sin tener que romperla. Lleve el dispositivo a que lo compruebe el servicio técnico de Rademacher tras una pérdida total de potencia.

En cas de panne totale du rouleau inclinable, si le moteur ne fonctionne plus, vous avez la possibilité de sortir complètement la sangle du rouleau inclinable à l'aide de la pince de déverrouillage fournie, sans devoir la couper.

If the swivel belt winder should fail completely and the motor will not run, you can pull the belt completely out of the swivel belt winder with the help of the disengaging bracket, without having to cut the belt.

Bij een defect van de zwenkoproller, wanneer de motor niet meer loopt, kunt u met behulp van de andrijfont-grendeling het lint volledig uit de zwenkoproller trekken, zonder dat deze doorgeknipt hoeft te worden.

Lassen Sie das Gerät nach einem Totalausfall vom Rademacher-Service überprüfen.

Have the unit checked by Rademacher Service if total failure should occur.

Laat het apparaat na een algemene storing door de servicedienst van Rademacher controleren.

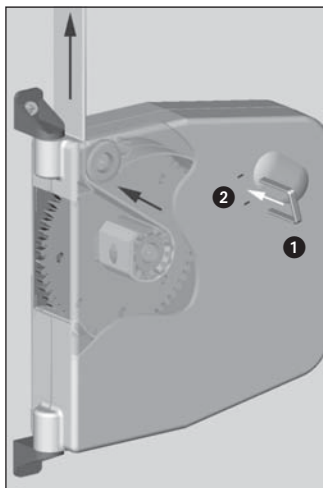
**HINWEIS/NOTA/REMARQUE/
NOTE/OPMERKING**

- Ziehen Sie den Netzstecker oder schalten Sie die Stromzufuhr ab und sichern Sie diese gegen Wiedereinschalten.

Extraiga el enchufe de red o desconecte el alimentador de corriente, y asegúrese de que está realmente desconectado.

Débranchez la fiche secteur ou coupez l'alimentation électrique et protégez-la contre toute remise en service intempestive.

Disconnect the plug from the mains or turn off the electricity and secure it against being turned on again.

Trek de netstekker uit het stopcontact of schakel de stroomtoevoer uit en zorg ervoor dat deze niet per ongeluk weer ingeschakeld kan worden.
- Drehen Sie den Schwenkwickler vollständig zur Seite und öffnen Sie mit einem kleinen Schraubendreher die Gurtbandabdeckung.

Gire el Rollotron de superficie íntegramente hacia un lado y abra la tapa de la cinta con un destornillador plano.

Tournez l'enrouleur inclinable complètement sur le côté et ouvrez le cache-sangle à l'aide d'un petit tournevis.

Turn the swivel belt winder completely onto its side and open the belt cover with a small screwdriver.

Draai de zwenkoproller volledig naar de zijkant en open de lintafdekking met een kleine schroevendraaier.
- Ziehen Sie anschließend die Entriegelungsklammer (1) aus der Halterung.

A continuación, saque la pinza de desbloqueo (1) del soporte fijador.

Tirez ensuite la pince de déverrouillage (1) hors du support.

Afterwards, pull the disengaging bracket (1) from its holder.

Trek vervolgens de ontgrendelingsklem (1) uit de houder.

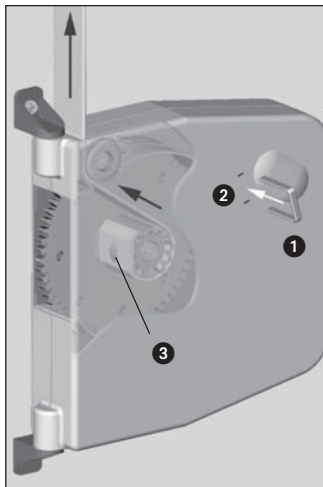
Gurtband entfernen bei...**Retirar la cinta en caso de pérdida...****Sortir la sangle en cas...****Removing the belt in the event of...****Lint verwijderen bij en ...****...Totalausfall****...total de potencia****...de panne totale****...complete failure****...totale panne**

- 4.** Entriegelungsklammer **1** mit leichtem Druck in das Getriebe **2** stecken und festhalten.
- 4.** Encajar y retener con una ligera presión la brida de desencastre **1** en el mecanismo **2**.
- 4.** Enfoncez la pince de deverrouillage **1** dans la transmission **2** par une légère pression et la maintenir enfoncée.
- 4.** Push the disengaging bracket **1** using gentle pressure into the motor **2** and hold it firmly in place.
- 4.** Steek de ontgrendelingsklem **1** met zachte druk in de aandrijving **2** en houd deze vast.
- 5.** Ziehen Sie anschließend, bei gedrückter Klammer, das Gurtband mit der Hand aus dem Schwenkwickler heraus und lösen Sie es vom Befestigungshaken **3**.
- 5.** A continuación, apretando la pince, extraiga la cinta del Roltron de superficie con la mano y suelte el gancho de fijación **3**.
- 5.** Tirez ensuite à la main, avec la pince pressée, la sangle hors de l'enrouleur inclinable et détachez-la du crochet de fixation **3**.
- 5.** Pull the belt out of the swivel belt winder by hand while keeping the clamp closed, and then loosen it from the fixing hook **3**.
- 5.** Trek vervolgens, bij ingedrukte klem, het lint hand-matig uit de zwenkoproller en maak deze los van de bevestigingshaak **3**.
- 6.** Stecken Sie anschließend die Klammer **1** wieder in das Aufbewahrungsfach und schließen Sie die Gurtbandabdeckung wieder.
- 6.** Ponga de nuevo la pince **1** conservando la posición y cierre de nuevo la tapa de la cinta.
- 6.** Rangez la pince **1** ensuite de nouveau dans son compartiment de rangement et refermez le cache-sangle.
- 6.** Afterwards put the disengaging bracket **1** back into the storage compartment and close the belt cover.
- 6.** Plaats hierna de ontgrendelingsklem **1** weer terug in de houder en sluit de lintafdekking weer af.
- 7.** Lösen Sie die Befestigungsschrauben und nehmen Sie den Schwenkwickler von der Wand.
- 7.** Suelte el gancho de fijación y tome el Roltron de superficie de la pared.
- 7.** Dévissez les vis de fixation et enlevez l'enrouleur inclinable du mur.
- 7.** Unscrew the fixing screws and take the swivel belt winder off the wall.
- 7.** Maak de bevestigingsschroeven los en haal de zwenkoproller van de wand.

	I	D	ES	F	GB	NL
		Pflege / Wartung	Cuidado / Mantenimiento	Entretien / Maintenance	Care of equipment / Servicing	Verzorging / Onderhoud
		<p>Sie können den Schwenkwickler mit einem angefeuchteten Tuch reinigen. Verwenden Sie bitte keine aggressiven oder scheuernden Reinigungsmittel.</p> <p>Kontrollieren Sie bitte regelmäßig Ihren Schwenkwickler und alle Komponenten auf Beschädigung:</p> <ul style="list-style-type: none"> ◆ Die Umlenkrolle am Rollladenkasten muss leichtgängig sein. ◆ Das Gurtband darf nicht ausfransen. ◆ Lassen Sie notfalls die beschädigten Teile von Ihrem Fachhändler austauschen. 	<p>Puede limpiar el Rollotron de superficie con un paño húmedo. No utilice ningún detergente agresivo ni abrasivo.</p> <p>Controle regularmente que su Rollotron de superficie y todos sus componentes no presenten ningún daño:</p> <ul style="list-style-type: none"> ◆ La polea de inversión de la caja de persiana debe tener un movimiento suave. ◆ La cinta no se puede deshilar. ◆ En caso necesario, sustituya las piezas dañadas en su comercio especializado. 	<p>Vous pouvez nettoyer le enrouleur inclinable à l'aide d'un chiffon humide. Veuillez ne pas utiliser de produits nettoyants agressifs ou récurants.</p> <p>Veuillez régulièrement contrôler l'intégrité de votre enrouleur inclinable et de tous les composants :</p> <ul style="list-style-type: none"> ◆ La poulie de renvoi de la caisse du volet roulant doit manoeuvrer facilement. ◆ La sangle ne doit pas s'effiloche. ◆ Le cas échéant, faites remplacer les pièces endommagées par votre revendeur spécialisé. 	<p>You can clean the swivel belt winder using a damp cloth. Please do not use aggressive or abrasive cleaning materials.</p> <p>Check your swivel belt winder and all components regularly for signs of damage:</p> <ul style="list-style-type: none"> ◆ The deflection roller on the roller shutter box must move easily. ◆ The belt should not unravel. ◆ If necessary exchange the damaged parts with your specialized dealer. 	<p>U kunt de zwenkoproller met een iets bevochtigde doek schoonmaken. Gelieve daarbij geen agressieve of schurende reinigingsmiddelen te gebruiken.</p> <p>Controleer de zwenkoproller en alle componenten regelmatig op beschadiging:</p> <ul style="list-style-type: none"> ◆ De geleiderol aan de rolluikkast moet soepel lopen. ◆ Het lint mag niet rafelen. ◆ Laat in geval van nood de beschadigde onderdelen vervangen door uw vakspecialist.

	I	?
		?
	Was tun, wenn... ?	¿Qué hacer si... ?
	...der Rollladen an den eingestellten Endanschlägen nicht stehenbleibt?	... la persiana no se mantiene en los topes ajustados ?
	Mögliche Ursache: Das Gurtband hat sich gedehnt und die Endanschläge haben sich dadurch verändert.	Posible causa: La cinta se ha dilatado y, con ello, se han modificado los topes.
	Lösung: s. Seite 64	Solución: v. página 64
	What to do if... ?	Que faire si... ?
	... the roller shutter does not stop at the programmed end positions?	... Le volet roulant ne s'arrête pas aux butées de fin de course réglées ?
	Possible cause: The belt has stretched and the end stop positions have changed as a result of this.	Cause possible: La sangle s'est allongée si bien que les butées de fin de course ont changées.
	Solution: see page 64	Solution: voir page 64
	Wat te doen wanneer... ?	... het rolluik niet op de ingestelde eindposities blijft stilstaan?
	Mogelijke oorzaak: Het lint is uitgerekt en de eindposities zijn hierdoor veranderd.	...
	Oplossing: zie pag. 64	...

i ?	D Was tun, wenn... ?	ES ¿Qué hacer si... ?	F Que faire si... ?	GB What to do if... ?	NL Wat te doen wanneer... ?
	<p>Lösung: Sie müssen die Endanschläge neu einstellen.*</p>	<p>Solución: Debe reajustar los topes.*</p>	<p>Solution: Refaites le réglage des butées de fin de course.*</p>	<p>Solution: You must reset the end stop positions.*</p>	<p>Oplossing: U moet de eindposities opnieuw instellen.*</p>
	<p>...der Rollläden nach der Montage nicht ganz hochfährt.</p> <p>Mögliche Ursache: Die Einstellung des oberen Endanschlags stimmt nicht.</p> <p>Lösung: Wiederholen Sie die Einstellung des oberen Endanschlags.*</p> <p>* s. Seite 28</p>	<p>...la persiana no sube del todo tras el montaje?</p> <p>Posible causa: El ajuste del tope superior no es correcto.</p> <p>Solución: Repita el ajuste del tope superior.*</p> <p>* v. página 28</p>	<p>...après le montage, le volet roulant ne remonte pas complètement?</p> <p>Cause possible: Le réglage de la butée de fin de course supérieure est incorrect.</p> <p>Solution: Répétez le réglage de la butée de fin de course supérieure.*</p> <p>* voir page 28</p>	<p>... the roller does not open completely after installation?</p> <p>Possible cause: The setting of the upper end stop position is not correct.</p> <p>Solution: Repeat the setting procedure for the upper end stop position.*</p> <p>* see page 28</p>	<p>...het rolluik na de montage niet helemaal omhoog beweegt?</p> <p>Mogelijke oorzaak: De instelling van de bovenste eindpositie klopt niet.</p> <p>Oplossing: Herhaal de instelling voor de bovenste eindpositie.*</p> <p>* zie pagina 28</p>
	<p>...der Rollläden beim Herabfahren hängen bleibt?</p> <p>Mögliche Ursache: Es liegt eine Störung im Rollladenkasten vor:</p> <ul style="list-style-type: none"> ◆ Lamellen haben sich verschoben. ◆ Der Rollladen schleift im Rollladenkasten am Fensterrahmen, durch fehlende Andruckrollen. 	<p>...la persiana se queda enganchada al bajar?</p> <p>Posible causa: Existe una avería en la caja de persiana:</p> <ul style="list-style-type: none"> ◆ Las laminitas se han desplazado. ◆ La persiana roza en la caja de persiana del marco de la ventana, por rodillos de presión defectuosos. 	<p>...le volet roulant reste bloqué lors de la descente ?</p> <p>Cause possible: Le caisson du volet présente un problème :</p> <ul style="list-style-type: none"> ◆ Les lamelles se sont décalées. ◆ Le volet roulant frotte contre le cadre de la fenêtre à cause de galets-presseurs manquants. 	<p>...the roller shutter sticks when closing?</p> <p>Possible causes: There is a problem in the roller shutter box:</p> <ul style="list-style-type: none"> ◆ The slats have moved out of place. ◆ The roller shutter rubs against the window frame in the shutter box due to missing pressure rollers. 	<p>...het rolluik bij het omlaag bewegen blijft hangen?</p> <p>Mogelijke oorzaak: Er is een storing in de rolluikkast:</p> <ul style="list-style-type: none"> ◆ Lamellen zijn verschoven. ◆ Het rolluik schuurt langs het kozijn doordat er geen aandrukrollen gemonteerd zijn.

I ?	D Was tun, wenn... ?	ES ¿Qué hacer si... ?	F Que faire si... ?	GB What to do if... ?	NL Wat te doen wanneer... ?
	<p>Mögliche Ursache:</p> <ul style="list-style-type: none"> ◆ Dämmmaterial hat sich gelöst und verkeilt den Rollläden. ◆ Der Rollladen ist zu leicht. <p>Lösung:</p> <ul style="list-style-type: none"> ◆ Fahren Sie, wenn möglich, mit dem Rollladen in die Gegenrichtung. ◆ Öffnen Sie den Rollladenkasten und beseitigen Sie den Fehler. ◆ Schmieren Sie schwergängige Stellen, wenn nötig, mit Gleitwachs ein. ◆ Ist der Rollladen zu leicht, so beschweren Sie ihn. Schieben Sie dazu z. B. ein passendes Flacheisen in die unterste Lammelle. 	<p>Posible causa:</p> <ul style="list-style-type: none"> ◆ El material aislante se ha deshecho y atasca la persiana. ◆ La persiana es demasiado ligera. <p>Solución:</p> <ul style="list-style-type: none"> ◆ Lleve la persiana en el sentido contrario, si es posible. ◆ Abra la caja de persiana y elimine el fallo. ◆ Engrase puntos de movimiento con cera deslizante, done sea necesario. ◆ Si la persiana es demasiado ligera, cárguela. Para ello, ponga p. ej. un acero plano adecuado en la laminita inferior. 	<p>Cause possible:</p> <ul style="list-style-type: none"> ◆ Le matériau isolant s'est défilé et coince le volet roulant. ◆ Le volet roulant est trop léger. <p>Solution:</p> <ul style="list-style-type: none"> ◆ Si possible, déplacez le volet roulant dans la direction opposée. ◆ Ouvrez le caisson à volet roulant et supprimez la cause de la panne. ◆ Si nécessaire, lubrifiez les points de passage difficile à l'aide de cire lubrifiante. ◆ Si le volet roulant est trop léger, lestez-le. Pour cela, glissez par exemple un fer plat dans la lamelle inférieure. 	<p>Possible causes:</p> <ul style="list-style-type: none"> ◆ Insulation material has come loose and is obstructing the roller shutter. ◆ The roller shutter is too light. <p>Solution:</p> <ul style="list-style-type: none"> ◆ Drive the roller shutter in the opposite direction if possible. ◆ Open the roller shutter box and remedy the fault. ◆ Grease any stiff points, if necessary, using greasing wax. ◆ If the roller shutter is too light, then weigh it down. For example, slide a suitable flat iron bar into the bottom slot. 	<p>Mogelijke oorzaak:</p> <ul style="list-style-type: none"> ◆ Isolatiemateriaal is losgeraakt en het rolluik blokkeert. ◆ Het rolluik is te licht. <p>Oplossing:</p> <ul style="list-style-type: none"> ◆ Beweeg, indien mogelijk, het rolluik in de andere richting. ◆ Open de rolluikkast en verhelp de storing. ◆ Smeer moeilijk lopende plekken zo nodig met glywas in. ◆ Als het rolluik te licht is, dan moet u deze zwaarder maken. Schuif hiervoor bijv. een passende metalen plaat in de onderste lamel.

...der Schwenkwickler manuell oder automatisch nicht mehr ordnungsgemäß reagiert?

Lösung:

◆ Führen Sie einen Software-Reset gemäß Seite 57 durch und testen Sie den Schwenkwickler mit den Werkseinstellungen.

...trotz eingestellter Schaltzeiten keine automatischen Befehle ausgeführt werden?

Mögliche Ursache:

Ihr Schwenkwickler befindet sich eventuell im manuellen Betrieb (**MANU**).

Lösung:

Schalten Sie den Schwenkwickler in den Automatikbetrieb (**AUTO**).

...el Rollotron de superficie deja de responder adecuadamente en modo manual o automático?

Solución:

◆ Realice un reset de software conforme a la página 57 y pruebe el Rollotron de superficie con los ajustes de fábrica.

...a pesar de estar ajustadas las horas de conexión, no se efectúa ninguna orden automática?

Posible causa:

Su Rollotron de superficie se encuentra eventualmente en el funcionamiento manual (**MANU**).

Solución:

Conecte su Rollotron de superficie al funcionamiento automático (**AUTO**).

...le enrouleur inclinable ne réagit plus correctement que ce soit en service manuel ou automatique ?

Solution:

◆ Effectuez un retour à l'état initial du logiciel, conformément à la page 57, et testez le enrouleur inclinable avec les réglages d'usine.

... aucune commande automatique n'est exécutée malgré la programmation d'heures de commutation ?

Cause possible :

Votre enrouleur inclinable se trouve éventuellement en mode manuel (**MANU**).

Solution:

Mettez l'enrouleur inclinable en mode automatique (**AUTO**).

...the swivel belt winder does not respond properly to either manual or automatic commands?

Solution:

◆ Reset the software in accordance with the instructions on page 57 and test the swivel belt winder with the factory default settings.

... despite set switching times no automatic commands can be executed?

Possible causes:

Your swivel belt winder may be set to manual operation (**MANU**).

Solution:

Switch the swivel belt winder to automatic operation (**AUTO**).

...de zwenkoproller handmatig of automatisch niet meer juist reageert?

Oplossing:

◆ Voer een software-reset uit overeenkomstig pagina 57 en test de zwenkoproller met de fabriekseinstellingen.

... ondanks ingestelde schakeltijden geen automatische bevelen uitgevoerd worden?

Mogelijke oorzaak:

De zwenkoproller bevindt zich mogelijk in de handmatige werking (**MANU**).

Oplossing:

Schakel de zwenkoproller over naar de automatische werking (**AUTO**).

?

D

Was tun, wenn... ?

...die eingestellten Schaltzeiten nicht genau eingehalten werden?

Mögliche Ursache:

Ihr Schwenkwickler befindet sich eventuell im **Zufallsbetrieb**.

Lösung:

Schalten Sie den Schwenkwickler in den Automatikbetrieb (**AUTO**).

ES

¿Qué hacer si... ?

... los ajustes de las horas de conexión no se han cumplido exactamente?

Posible causa:

Su aparato se encuentra eventualmente en **funcionamiento aleatorio**.

Solución:

Conecte su Rolotron de superficie al funcionamiento automático (**AUTO**).

F

Que faire si... ?

... les heures de commutation programmées ne sont pas respectées avec précision ?

Cause possible :

Votre appareil se trouve éventuellement en **mode aléatoire**.

Solution:

Mettez l'enrouleur inclinable en mode automatique (**AUTO**).

GB

What to do if... ?

... the set switching times are not properly adhered to?

Possible causes:

Your swivel belt winder may be set to **random operation**.

Solution:

Switch the swivel belt winder to automatic operation (**AUTO**).

NL

Wat te doen wanneer... ?

... de ingestelde schakeltijden niet nauwkeurig aangehouden worden?

Mogelijke oorzaak:

De zwenkoproller bevindt zich mogelijk in de **toevalswerking**.

Oplossing:

Schakel de zwenkoproller over naar de automatische werking (**AUTO**).

...der Rollladen morgens zur eingestellten Zeit nicht hochfährt?

Mögliche Ursache:

Die Elektronik hat den Antrieb nach dem Schließen des Rolladens abgeschaltet, da sich die Umlenkrolle nicht mehr bewegt hat. Dies ist dann der Fall, wenn:

- ◆ beim Einstellen des unteren Endanschlags die Endpunkt-Taste zu lange gedrückt wird. ...

...la persiana no sube por la mañanas a la hora ajustada?

Posible causa:

La electrónica ha desconectado el accionamiento tras el cierre de la persiana ya que la polea de inversión ha dejado de moverse. Éste es el caso cuando:

- ◆ al ajustar el tope inferior, la tecla colocación de los finales de carrera se pulsa durante demasiado tiempo. ...

...le volet roulant ne remonte pas le matin, à l'heure réglée ?

Cause possible :

Après la fermeture du volet roulant, l'électronique a déconnecté la motorisation puisque la poulie de renvoi ne bougeait plus. C'est le cas, si:

- ◆ Lors du réglage de la butée de fin de course inférieure il y a un appui trop long sur le bouton de fin de course. ...

...the roller shutter does not open at the programmed time on a morning?

Possible cause:

The electronics have switched off the drive after closing the roller shutter because the deflection roller was not moving any more. This is the case if:

- ◆ The end position button is pressed too long when setting the lower end stop position. ...

...het rolluik 's-morgens niet op de ingestelde tijd omhoog gaat?

Mogelijke oorzaak:

De elektronica heeft de aandrijving na het sluiten van het rolluik uitgeschakeld, omdat de lintgeleider zich niet meer heeft bewogen. Dit kan gebeuren als:

- ◆ tijdens het instellen van de onderste eindpositie de Eindpositie-toets te lang ingedrukt wordt. ...

Was tun, wenn... ?**Mögliche Ursache:**

...Die Lamellen des Rolladens sind geschlossen, aber das Gurtband wickelt sich weiter ab und liegt nicht mehr straff auf der Umlenkrolle.

- ◆ das Gurtband sich gedehnt hat und der untere Endanschlag dadurch verändert wurde. Auch in diesem Fall liegt das Gurtband nicht mehr straff auf der Umlenkrolle.

Lösung:

- ◆ Das Gurtband darf zu keinem Zeitpunkt schlaff werden.
- ◆ Stellen Sie den unteren Endanschlag neu ein. Achten Sie darauf, dass das Gurtband straff über die Umlenkrolle läuft und diese sich beim Tieflauf gleichmäßig mitdreht, solange Sie die Endpunkt-Taste gedrückt halten.

¿Qué hacer si... ?**Posible causa:**

... Las laminas de la persiana están cerradas, pero la cinta se sigue desenrollando y la polea de inversión deja de estar tensa.

- ◆ la cinta se ha dilatado y, con ello, se ha modificado el tope inferior. La cinta tampoco está tensa en la polea de inversión en este caso.

Solución:

- ◆ La cinta no se puede tensor en ningún momento.
- ◆ Reajuste el tope inferior. Cuide que la cinta vaya tensa sobre la polea de inversión y que ésta gire durante el descenso mientras permanezca pulsada la tecla colocación de los finales de cámara.

Que faire si... ?**Cause possible :**

...Les lamelles du volet roulant sont fermées mais la sangle continue de se dérouler et elle n'est plus tendue sur la poulie de renvoi.

- ◆ La sangle s'est détendue, modifiant ainsi la butée de fin de course inférieure. Dans ce cas aussi, la sangle n'est plus tendue sur la poulie de renvoi.

Solution :

- ◆ La sangle ne doit à aucun moment être détendue.
- ◆ Renouveler le réglage de la butée de fin de course inférieure. Veillez à ce que la sangle soit bien tendue sur la poulie de renvoi et à ce que celle-ci soit régulièrement entraînée lors de la descente, tant qu'il y a appuyé sur le bouton de fin de course.

What to do if... ?**Possible cause:**

...The roller shutter slats are closed, but the belt continues to unwind and is no longer pulled taut across the deflection roller.

- ◆ The belt has stretched and the lower end stop position has changed accordingly. This also results in the belt no longer being pulled taut across the deflection roller.

Solution:

- ◆ The belt should not be slack at any time.
- ◆ Set the lower end stop position again. Take care that the belt runs taut across the deflection roller, and that the deflection roller turns evenly as the shutter closes, as long as you keep the end position button pressed.

Wat te doen wanneer... ?**Mogelijke oorzaak:**

...De lamellen van het rolluik zijn gesloten maar het lint wordt verder afgerold en ligt niet meer strak op de lintgeleider.

- ◆ het lint is uitgerekt en de onderste eindpositie hierdoor veranderd is. Ook in dit geval ligt het lint niet meer strak op de lintgeleider.

Oplossing:

- ◆ Het lint mag in geen geval slap worden.
- ◆ Stel de onderste eindpositie opnieuw in. Let er daarbij op dat het lint strak over het lintgeleider loopt en deze tijdens het neerlaten gelijkmatig meedraait, zolang u de Eindpositietoets ingedrukt houdt.

Was tun, wenn... ?**...die Anzeige blinkt?**

Mögliche Ursache:
Netzausfall

Lösung:
Beheben Sie die Ursache für den Netzausfall und überprüfen Sie dann die Anzeige:

- ◆ Erscheint dann die aktuelle Uhrzeit, ist Ihr Schwenkwidder weiterhin aktiv.
- ◆ Erscheint die Resetanzeige (s. Seite 57), war der Netzausfall länger als 8 Stunden. Alle Daten, inkl. der Endanschläge, sind gelöscht. Wiederholen Sie alle Einstellungen ab Seite 28.

...die Sonnenautomatik gestört ist?**Mögliche Ursache:**

- ◆ Die Sensorleitung des Lichtsensors wurde zu stark geknickt. Eine bleibende Knickstelle ist an der Sensorleitung zu erkennen.

¿Qué hacer si... ?**...las indicaciones parpadean?**

Posible causa:
Fallo de la red

Solución:
Remedie el problema del fallo de red y compruebe entonces las indicaciones:

- ◆ Aparece entonces la hora actual; de aquí en adelante el enrollador de superficie está activado.
- ◆ Aparece en el display la indicación (v. pág. 57), si el fallo de red dura más de 8 horas. Todos los datos, incluidos los finales de carrera, se han borrado. Repita todos los ajustes a partir de la página 28.

... el autom. solar presenta perturbaciones?**Posible causa:**

- ◆ El cable del sensor solar está demasiado hundido. La profundidad correcta se puede observar en el cable.

Que faire si... ?**... l'affichage clignote ?**

Cause possible :
Panne de secteur

Solution :
Remédiez à la cause de la panne secteur puis vérifiez l'affichage:

- ◆ Si l'heure actuelle s'affiche de nouveau, votre enrouleur inclinable continue à fonctionner.
- ◆ Si l'affichage Reset apparaît (v. page 57), la coupure de courant a dépassé les 8 heures. Toutes les données, y compris les butées, sont effacées. Répétez toutes les programmations à partir de la page 28.

... la fonction solaire autom. présente des anomalies ?**Cause possible :**

- ◆ Le câble du capteur de lumière a été plié trop fortement. Un pli permanent est visible sur le câble du capteur.

What to do if... ?**... the display is flashing?**

Possible cause:
Loss of power

Solution:
Remove the cause for the loss of power and then check the display.

- ◆ If the display shows the current time, then your swivel belt winder is still active.
- ◆ If it shows the reset display (see page 57), then power was lost for more than 8 hours. All data, including the end positions, are lost. Repeat all settings from page 28.

... the automatic sun-light protection doesn't work properly?**Possible cause:**

- ◆ The light sensor cable was bent too tightly. A permanent fold can be seen on the sensor cable.

Wat te doen wanneer... ?**...de weergave knippert?**

Mogelijke oorzaak:
Stroomuitval

Oplossing:
Verhelp de oorzaak van de stroomuitval en controleer vervolgens de weergave.

- ◆ Als hierna de actuele klok-tijd verschijnt, is de zwenk-oproller nog steeds actief.

- ◆ Als de reset+weergave verschijnt (zie pagina 57), was de stroomuitval langer dan 8 uur. Alle gegevens, incl. van de eindstanden, zijn gewist. Voer alle instellingen vanaf pagina 28 opnieuw uit.

... de zonnemodule een storing heeft?**Mogelijke oorzaak:**

- ◆ De sensorskabel van de lichtsensor is te sterk geknickt. Een blijvende knikplek is aan de sensorskabel te zien.

Was tun, wenn... ?**Mögliche Ursache:**

- ◆ Der Lichtsensor wird durch Schattenbildung beeinflusst (z. B. Sträucher).
- ◆ Bei aktiver Sonnenautomatik (Sonnen-LED blinkt) erfolgte ein zeitgesteuerter oder manueller Fahrbefehl. Das Sonnenprogramm wird abgebrochen und neu gestartet. Der weitere Ablauf ist dann von der Sonnenbedingung abhängig.

Lösung:

- ◆ Lichtsensor komplett austauschen.
- ◆ Beseitigen Sie die Ursache für die Schattenbildung.
- ◆ Beachten Sie den Zustand der Sonnen-LED, sie muß bei aktivem Sonnenprogramm blinken. Vermeiden Sie manuelle oder automatische Steuerbefehle, solange die Sonnen-LED blinkt.

¿Qué hacer si... ?**Posible causa:**

- ◆ El sensor de claridad puede estar influido por alguna silueta de sombra (por ej.; arbustos, matas...).
- ◆ Con el automatismo solar activado (LED solar parpadea), funciona el movimiento manual o programado. El programa solar está interrumpido y se pone en marcha de nuevo. Las otras salidas (puestas en marcha) dependen de las condiciones solares.

Solución:

- ◆ Cambiar completamente el sensor de claridad.
- ◆ Eliminar la causa de la sombra.
- ◆ Observe la posición del LED-solar, Ud. tiene que hacer que parpadee activando el programa solar. Evite órdenes de control manuales o automáticas mientras parpadee el LED-solar.

Que faire si... ?**Cause possible :**

- ◆ Le capteur de lumière est influencé par la formation d'ombres (par ex. des buissons).
- ◆ Si la fonction solaire automatique est activée (diode Soleil clignotante), un ordre de déplacement, commandé en fonction de l'heure ou manuel, est donné. Le progr. Soleil est arrêté puis redémarré. La suite du déroulement dépend alors des conditions solaires.

Solution :

- ◆ Remplacer le capteur de lumière complètement.
- ◆ Éliminez la cause responsable de l'ombre.
- ◆ Observez l'état de la diode Soleil, elle doit clignoter lorsque le programme Soleil est actif. Évitez de donner des ordres de commande manuels ou automatiques pendant le clignotement de la diode Soleil.

What to do if... ?**Possible cause:**

- ◆ The light sensor is influenced by shadows (e.g. bushes).
- ◆ With automatic sunlight protection activated (the sunlight LED flashing), a timed or manual command was executed. The automatic sunlight protection is aborted or restarted. What happens next depends on the sunlight conditions.

Solution:

- ◆ Exchange light sensor completely.
- ◆ Remove the cause of the shadows.
- ◆ Note the status of the sunlight LED; if the automatic sunlight protection is active, this LED should be flashing. Avoid manual or automatic commands as long as the sunlight LED is flashing.

Wat te doen wanneer... ?**Mogelijke oorzaak:**

- ◆ De lichtsensor wordt beïnvloed door schaduw (bijv. struiken).
- ◆ Bij een actieve zonnemodule (zonne-LED knippert) wordt een handmatige of tijdgestuurde beweging uitgevoerd. Hierdoor wordt het zonprogramma afgebroken en opnieuw gestart. Een verdere afloop is daarna afhankelijk van de invloed van de zon.

Oplossing:

- ◆ Vervang de lichtsensor.
- ◆ Verwijder de oorzaak van de schaduwvorming.
- ◆ Let op de zonne-LED; deze moet knipperen als de zonnemodule actief is. Vermijd een handmatige of automatische bediening zolang de zonne-LED knippert.

I
?

D

Was tun, wenn... ?

...der Rollladen bei aktivierter Sonnenautomatik zu weit schließt (den Lichtsensor überfährt)?

Mögliche Ursache:

Die Helligkeit ist hinter dem Rollladen (am Sensor) noch höher als der voreingestellte Grenzwert.

Lösung:

Grenzwert für die Sonnenautomatik neu einstellen.

ES

¿Qué hacer si... ?

...la persiana con el automatismo solar activado se cierra demasiado (el sensor de claridad sobrepasado)?

Posible causa:

La claridad que está tras la persiana (en el sensor) es incluso superior al valor límite ajustado.

Solución:

Programar de nuevo el valor límite para el automat. solar.

F

Que faire si... ?

... le volet roulant descend trop lorsque la fonction solaire autom. est active (dépasse le capteur de lumière) ?

Cause possible :

La luminosité derrière le volet roulant (au niveau du cap-teur) dépasse encore la valeur limite pré-réglée.

Solution :

Régler la valeur limite pour la fonction solaire automatique de nouveau.

GB

What to do if... ?

...the roller shutter lowers too far in automatic sunlight mode (moves past the level of the light sensor)?

Possible cause:

The brightness behind the roller shutter (where the sensor is located) is even higher than the set threshold.

Solution:

Set a new threshold for the automatic sunlight protection.

NL

Wat te doen wanneer... ?

... het rolluik tijdens het zonprogramma te ver sluit (over de lichtsensor heen)?

Mogelijke oorzaak:

De helderheid is achter het rolluik (op de sensor) nog hoger dan de vooraf ingestelde grenswaarde.

Oplossing:

De grenswaarde van de zonemodule opnieuw instellen.

...der Rollladen bei aktivierter Dämmerungsautomatik abends nicht abgefahren wird?

Mögliche Ursache:

Der Grenzwert für die Dämmerung wird nicht überschritten.

Lösung:

Prüfen Sie ob eventuell Fremdlicht auf den Sensor fällt und korrigieren Sie ggf. den Grenzwert.

...la persiana no se cierra por la tarde teniendo activado el automatismo crepuscular?

Posible causa:

El valor límite crepuscular no ha sido sobrepasado.

Solución:

Compruebe que el sensor funciona usando, si es necesario, luz artificial y corrija el valor límite en el sensor.

...le volet roulant ne descend pas le soir malgré l'activation de la fonction crépusculaire automatique ?

Cause possible :

La valeur limite pour le crépuscule n'est pas dépassée.

Solution :

Vérifiez si une lumière externe tombe éventuellement sur le capteur et corrigez la valeur limite, le cas échéant.

... the roller shutters don't lower in the evening, even though the automatic twilight operation is activated?

Possible cause:

The threshold for twilight is not exceeded.

Solution:

Check whether enough light falls on the sensor, and if necessary correct the threshold.

... het rolluik tijdens het schemeringsprogramma 's avonds niet neergelaten wordt?

Mogelijke oorzaak:

De grenswaarde voor de schemering wordt niet overschreden.

Oplossing:

Controleer of er mogelijk een andere lichtbron op de sensor valt en stel evt. de grenswaarde bij.

Was tun, wenn... ?

...der Schwenkwickler des IR-Sendesignal nicht annimmt?

Mögliche Ursache:

- ◆ Ungenaue Ausrichtung der Fernbedienung.
- ◆ Direkte Sonneneinstrahlung oder künstliches Licht beeinflussen die Reichweite des Senders.

Lösung:

- ◆ Richten Sie die Fernbedienung möglichst direkt auf Ihren Schwenkwickler.

...der Rollladen nach Betätigen des IR-Handsenders nicht reagiert?

Mögliche Ursache:

Sie betreiben den Schwenkwickler möglicherweise im Mehrkanalbetrieb.

Lösung:

Drücken Sie zuerst die Kanalnummer und dann den entsprechenden Steuerbefehl (AUF oder AB).

¿Qué hacer si... ?

...el Rollotron de superficie no acepta las señales enviadas por infrarrojos?

Posible causa:

- ◆ Ajuste impreciso (mala orientación) del mando a distancia.
- ◆ Los rayos directos del sol o la luz artificial influyen en el alcance del emisor.

Solución:

- ◆ Enfoque directamente, en la medida de lo posible, el mando a distancia hacia su Rollotron de superficie.

...la persiana no reacciona ante los accionamientos del emisor manual por infrarrojos?

Posible causa:

Posiblemente Ud. acciona el Rollotron de superficie en modo de funcionamiento multicanal.

Solución:

Presione primero el número de canal y después la orden de dirección adecuada (SUBIR o BAJAR).

Que faire si... ?

... l'enrouleur inclinable ne reçoit pas le signal d'émission IR ?

Cause possible :

- ◆ Orientation imprécise de la télécommande.
- ◆ Le rayonnement direct du soleil ou la lumière artificielle influence la portée de l'émetteur.

Solution :

- ◆ Orientez la télécommande le plus directement possible sur votre enrouleur inclinable.

... le volet roulant ne réagit pas à l'actionnement de l'émetteur manuel IR ?

Cause possible :

Il se peut que vous utilisiez l'enrouleur inclinable en mode multicanal.

Solution :

Appuyez d'abord sur le numéro de canal et ensuite sur l'ordre de commande correspondant (MONTEE ou DESCENTE).

What to do if... ?

...the swivel belt winder does not accept the IR signal?

Possible cause:

- ◆ Inexact alignment of the remote control.
- ◆ Direct sunlight or artificial light can influence the range of the transmitter.

Solution:

- ◆ Aim the remote control as directly at the swivel belt winder as possible.

... the roller shutter doesn't react after the IR hand transmitter has been used?

Possible cause:

You may be operating the swivel belt winder in multi-channel operation.

Solution:

First push the channel number, followed by the command (UP or DOWN).

Wat te doen wanneer... ?

...de zwenkproller niet reageert op het signaal van de IR-handzender?

Mogelijke oorzaak:

- ◆ De afstandsbediening wordt niet juist gericht.
- ◆ Directe zoninstraling of een kunstmatige lichtbron beïnvloedt de reikwijdte van de zender.

Oplossing:

- ◆ Richt de afstandsbediening zoveel mogelijk rechtstreeks op de zwenkproller.

... het rolluik niet reageert op de IR-handzender?

Mogelijke oorzaak:

De zwenkproller is mogelijk in de meerkanaals-werking.

Oplossing:

Druk eerst op het kanaalnummer en vervolgens op het desbetreffende stuurbevel (OMHOOG of OMLAAG).

I ?	D Was tun, wenn... ?	ES ¿Qué hacer si... ?	F Que faire si... ?	GB What to do if... ?	NL Wat te doen wanneer... ?
	<p>...die Kontrolleuchte des IR-Handsenders bei Tastendruck nicht aufleuchtet?</p> <p>Mögliche Ursache: Die Batterie ist nicht richtig eingelegt oder ist verbraucht.</p> <p>Lösung: Prüfen Sie die Polung der Batterie und wechseln Sie sie wenn nötig. Diese befindet sich im Batteriefach auf der Rückseite des Handsenders.</p>	<p>...la lámpara de control del emisor manual por infrarrojos no se ilumina tras pulsar alguna tecla?</p> <p>Posible causa: La pila no está bien puesta o está gastada.</p> <p>Solución: Compruebe los polos de la pila y cámbiela si fuera necesario. Ésta se encuentra en el compartimento de la parte posterior del emisor manual.</p>	<p>... le témoin de contrôle de l'émetteur manuel ne s'allume pas lorsque vous appuyez sur une touche ?</p> <p>Cause possible : La pile n' est pas correctement insérée ou vide.</p> <p>Solution : Contrôlez les polarités de la pile et inversez-les, le cas échéant. Celle-ci se trouve dans le compartiment à pile au dos de l'émetteur manuel.</p>	<p>... the control light of the IR hand transmitter doesn't light up when I push the button?</p> <p>Possible cause: The battery has not been inserted correctly or is depleted.</p> <p>Solution: Check the polarity of the battery and exchange it if necessary. The battery can be found in the battery compartment on the rear of the hand transmitter.</p>	<p>... het controlelampje op de IR-handzender bij het indrukken van een toets niet oplicht?</p> <p>Mogelijke oorzaak: De batterij is verkeerd geplaatst of is leeg.</p> <p>Oplossing: Controleer de poling van de batterij en vervang de batterij indien nodig. U vindt de batterij in het batterijvak aan de achterkant van de handzender.</p>

	<p>...die Reichweite des Handsenders nachläßt?</p> <p>Mögliche Ursache: Die Batterie ist verbraucht.</p> <p>Lösung: Wechseln Sie die Batterie.</p>	<p>...el alcance del emisor manual ha disminuído?</p> <p>Posible causa: La batería está gastada.</p> <p>Solución: Cambie la batería.</p>	<p>... la portée de l'émetteur manuel diminue ?</p> <p>Cause possible : La pile est vide.</p> <p>Solution : Remplacez la pile</p>	<p>...the range of the hand transmitter decreases?</p> <p>Possible cause. The battery is depleted.</p> <p>Solution: Exchange the battery.</p>	<p>... de reikwijdte van de handzender minder wordt?</p> <p>Mogelijke oorzaak: De batterij is leeg.</p> <p>Oplossing: Vervang de batterij.</p>
--	---------------------------------------------------------------------------------------------------------------------------------------------------------------------------------	-----------------------------------------------------------------------------------------------------------------------------------------------------------------------	----------------------------------------------------------------------------------------------------------------------------------------------------------------	----------------------------------------------------------------------------------------------------------------------------------------------------------------------------	-----------------------------------------------------------------------------------------------------------------------------------------------------------------------------

Technische Daten**CE-Zeichen und Konformität**

Der Rollladenantrieb **Rollotron Schwenkwidkler** (Art.-Nr. 9500/9540) erfüllt die Anforderungen der geltenden europäischen und nationalen Richtlinien.

Die Konformität wurde nachgewiesen, die entsprechenden Erklärungen und Unterlagen sind beim Hersteller hinterlegt.

Datenerhalt:

Bei kurzzeitigem Netzausfall bleiben die vom Benutzer programmierten Zeiten und die aktuellen Daten (Uhrzeit/Wochentag) erhalten.

Die Anzeige blinkt in diesem Fall und wird nach einiger Zeit langsam dunkler.

Gangreserve

Der Rollotron Schwenkwidkler hat eine Gangreserve von ca. 8 Stunden.

Bei Netzausfall länger als 8 Stunden gehen alle Daten, auch die eingestellten Endanschläge, verloren und müssen neu eingegeben werden. In diesem Fall erscheint die gleiche Anzeige wie nach einem Software-Reset (s. Seite 57)

Alle Einstellungen ab Seite 28 müssen wiederholt werden.

Especificaciones técnicas**Marca CE y conformidad**

El accionamiento de persiana **Rollotron Superficie** (art. nº 9500/9540) cumple los requisitos de las directivas europeas y nacionales en vigor.

Se ha certificado la conformidad, el fabricante conserva las declaraciones y documentación correspondientes.

Conservación de los datos:

Ante un fallo en la corriente de corta duración, se conserva la hora o los datos actuales (hora/día de la semana) programados por el usuario.

En este caso, la indicación parpadea y se irá oscureciendo lentamente después de cierto tiempo.

Reserva de cuerda

El Rollotron Superficie tiene una reserva de cuerda de aprox. 8 horas.

Ante un fallo en la corriente superior a 8 horas, se perderán todos los datos incluso los ajustes de final de carrera, y tendrá que introducirlos de nuevo. En este caso, aparecerá la indicación (v. pág. 57).

Todos los ajustes deben repetirse a partir de la página 28.

Caractéristiques techniques**Sigle CE et conformité**

La motorisation pour volets roulants **Enrouleur inclinable Rollotron** (art. no. 9500/9540) satisfait aux exigences des directives européennes et nationales en vigueur.

La preuve de la conformité a été fournie, les déclarations et documents concernés sont déposés chez le fabricant.

Conservation des données

Une coupure de courant de courte durée n'affecte pas les heures programmées par l'utilisateur ni les données actuelles (heure/jour).

L'affichage clignote dans ce cas et s'obscurcit progressivement après un certain délai.

Réserve de marche

Le Enrouleur inclinable Rollotron a une réserve de marche de 8 heures env.

En cas de coupure de courant supérieure à 8 heures, toutes les données, y compris les réglages des butées, sont perdues et doivent être entrées de nouveau. L'affichage est le même comme après une réinitialisation du logiciel (voir page 57).

Vous devez répéter toutes les programmations à partir de la page 28.

Technical Data**CE Mark and Conformity**

The **Rollotron swivel belt winder**, roller shutter drive (art. no. 9500/9540) fulfils the requirements of the relevant European and national guidelines.

The conformity has been proved and the corresponding declarations and documentation are available on file at the manufacturer's premises.

Data preservation

In case of a short-term loss of power, the times programmed by the user and the current data (time of day/day of the week) will be conserved.

In this case, the display will flash, and over time will gradually darken.

Power reserves

The Rollotron swivel belt winder has power reserves for approx. 8 hours.

In case of loss of power for more than 8 hours all data, including the set end positions, are lost and need to be set again. In this case you will see the same display as after a software reset (see page 57).

All settings from page 28 need to be repeated.

Technische gegevens**CE-keurmerk en conformiteit**

De rolluik aandrijving **Rollotron zwenkoproller** (art.-nr. 9500/9540) voldoet aan de eisen die gelden voor de Europese en nationale richtlijnen.

De conformiteit werd aangetoond en de bijbehorende verklaringen en documenten zijn bij de fabrikant gedeponeerd.

Datageheugen

Bij een kortstondige stroomuitval blijven de door de gebruiker geprogrammeerde tijden en de actuele gegevens (kloktijd/dag) behouden.

In dit geval knippert het display dat na enige tijd langzaam donkerder wordt.

Loopreserve

De Rollotron zwenkoproller heeft een loopreserve van ca. 8 uur.

Bij een stroomuitval die langer duurt dan 8 uur gaan alle gegevens, ook de ingestelde eindstanden, verloren en moeten ze opnieuw ingevoerd worden. In dit geval verschijnt dezelfde weergave als na een software-reset (zie pagina 57).

Alle instellingen moeten dan opnieuw ingevoerd worden, zie pagina 28.

	I	D	ES	F	GB	NL
		Technische Daten	Especificaciones técnicas	Caractéristiques techniques	Technical Data	Technische gegevens
	9500/9540	Artikelnummer:	Número de artículo:	Article numéro :	Article number:	Artikelnummer:
	230 V/50 Hz	Versorgungsspannung:	Tensión de alimentación:	Tension d'alimentation :	Supply voltage:	Voedingsspanning:
	ca./aprox./env./approx./ca. 100 W	Nennleistung:	Potencia nominal:	Puissance nominale :	Power rating:	Nominale spanning:
	ca./aprox./env./approx./ca. 2 W	Standbyleistung:	Consumo en espera:	Puissance en veille :	Standby power:	Standby verbruik:
	ca./aprox./env./approx./ca. 8 Nm	Nennrehmoment:	Par de giro nominal:	Couple nominal :	Rated torque:	Nom. draaimoment:
	ca./aprox./env./approx./ca. 36 U/Min.	Nennrehzahl:	Nº de vueltas:	Vitesse nominale:	Nominal rotation speed:	Nom. toerental:
	5 Min.	Kurzzeitbetrieb:*	Servicio de corta duración: *	Service intermittent : *	Short operation:*	Kort-tijd bedrijf: *
	< 0,4 U	Nachlaufweg: **	Trayecto de marcha en inercia:**	Distance de ralentissement : **	Overrun: **	Naloop: **
	II	Schutzklasse: ***	Clase de protección: ***	Catégorie de protection:***	Protection class: ***	Veiligheidsklasse: ***
	max. 16	Anzahl der Schaltzeiten:	Número de horarios de puesta en marcha.	Nombre des horaires de mise en marche :	Number of switching times:	Aantal schakeltijden:
	ca./aprox./env./approx./ca. 8 Std.	Gangreserve: # / ****	Reserva de cuerda: #/****	Réserve de marche : #/****	Power reserves: #/****	Loopreserve: #/****
	+ (0 - 30 Min)	Zufallsgenerator:	Generador aleatorio:	Générateur de nombre aléatoire :	Random generator:	Toevallsgenerator
		Gehäusematerial: Recyclingfähiger Kunststoff	Material de carcasa: Plástico reciclable	Matériau du boîtier : Recyclable recyclable	Housing material: Recyclable plastic	Materiaal behuizing: Recycling kunststof
	13 kg	Endzugkraft	Capacidad complementaria:	Force de traction finale :	Final traction force:	Eindtrekkracht:
	30 kg	Max. Belastung	Carga máxima	Charge max. :	Max. load:	Max. belasting:
	(H03VVH2-F) 2 x 0,75 mm ²	Netz-Anschlusskabel	Cable de conexión	Câble secteur :	Mains cable :	Net-aansluitkabel :
		* Minuten	* Minutos	* Minutes	* Minuten	* Minuten
		** Umdrehungen	** Vueltas	** Rotations	** Revolutions	** Omw.
		*** nur für trockene Räume	*** sólo para habitaciones secas	*** uniquement pour les locaux à l'abri de l'humidité	*** only for dry rooms	*** alleen voor droge ruimtes
		**** Stunden	**** horas	**** Heures	**** in the event of power failure	**** uur
		# Bei Netzausfall	# en caso de caída del suministro	# en cas de coupure de courant	#	# bij stroomuitval

i	D	ES	F	GB	NL
	Technische Daten	Especificaciones técnicas	Caractéristiques techniques	Technical Data	Technische gegevens
9500/9540	Artikelnummer:	Número de artículo:	Article numéro :	Article number:	Artikelnummer:
	Einstellereiche:	Rangos de ajuste:	Plages de réglages :	Thresholds:	Instelbereik:
2000 - 20 000 Lux	Sonnenempfindlichkeit:	Sensibilidad solar:	Sensibilité au soleil :	Sunlight sensitivity:	Zongevoeligheid:
2 - 50 Lux	Dämmerungs-empfindlichkeit	Sensibilidad al crepúsculo:	Sensibilité au crépuscule :	Twilight sensitivity:	Schemering-gevoeligheid
	Werkseinstellungen	Ajustes de fábrica	Réglages d'usine	Factory def. settings	Fabrieksinstellingen
12:00	Uhr:	Hora:	Heure :	Time:	Tijd:
01.10.2004	Datum:	Fecha:	Date :	Date:	Datum:
	Schaltzeiten Standardprogramm:	Horas respuesta programa estándar:	Horaires de mise en marche, programme standard :	Switching times, standard programme:	Schakeltijden standaardprogramma:
07:00	AUF (Uhr)	SUBIR (hora)	MONTEE : (heures)	UP (hours)	OMHOOG (uur)
20:00	AB (Uhr)	BAJAR (hora)	DESCENTE : (heures)	DOWN (hours)	OMLAAG (uur)
EIN/ACTIVADO/ACTIVÉE/ON/AAN	Automatik:	Automatismo:	Automatique:	Automatic:	Automatisch bedrijf:
	Schaltzeiten Wochenprogramm:	Horas respuesta programa semanal:	Horaires de mise en marche, programme hebdomadaire :	Switching times, weekly timer:	Schakeltijd weekprogramma:
07:00	AUF (Uhr)	SUBIR (hora)	MONTEE : (heures)	UP (hours)	OMHOOG (uu)
20:00	AB (Uhr)	BAJAR (hora)	DESCENTE : (heures)	DOWN (hours)	OMLAAG (uur)
	Gemeinsame Wochenschaltzeit: *	Horas de conexión semanal comunes: *	Heure de commutation hebdomadaire commune: *	General weekly switching times: *	Groepsbesturing Weekschakeltijden: *
00:00	AUF (Uhr)	SUBIR (hora)	MONTEE (heures)	UP (hours)	OMHOOG (uur)
00:00	AB (Uhr)	BAJAR (hora)	DESCENTE (heures)	DOWN (hours)	OMLAAG (uur)
	* deaktiviert	* desactivado	* désactivée	* deactivated	* niet geactiveerd

Zugkraftdiagramm

Diagrama de fuerza de tracción

Diagramme des forces de traction

Traction force diagram

Diagramm trekkracht

D Das Diagramm gilt für einteilige Behänge, Reibungsverluste sind berücksichtigt. Lassen Sie sich bei mehrteiligen Behängen von unserem Kundendienst beraten.

ES En el diagrama de aplicaciones para persianas de una pieza se ha tenido en cuenta la pérdida por fricción. En el caso de persianas de más de una pieza, por favor, contacte con nuestro departamento técnico.



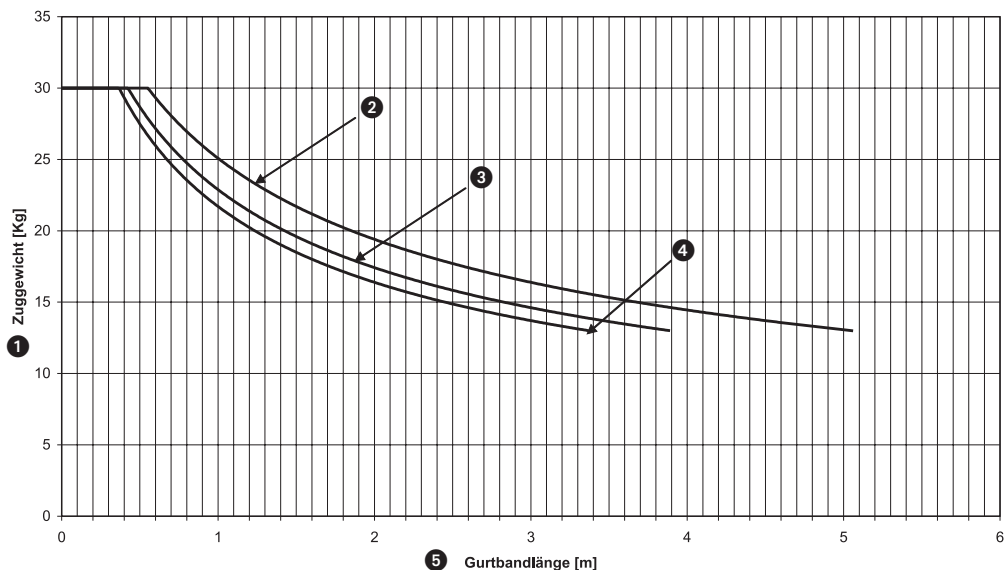

F Le diagramme vaut pour des tabliers en une partie, les pertes de friction ont été prises en compte. Veuillez consulter notre service Clients en cas de tablier en plusieurs parties.

GB The diagram is applicable to single-part loads; friction loss has been taken into account. In case of multi-part loads, consult your customer service.

NL Het diagram geldt alleen voor eendelige rolluiken. Met wrijvingsverliezen is rekening gehouden. Laat u bij rolluiken die uit meerdere delen bestaan, door onze servicedienst adviseren.

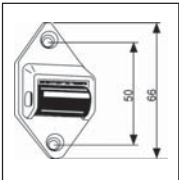

① =	Zuggewicht [Kg]	Peso tracción [Kg]	Poids de traction [Kg]	Traction weight [Kg]	Trekgewicht [Kg]
② =	Gurtbanddicke 1,0 mm	Grosor de cinta 1,0 mm	Epaisseur de la sangle 1,0 mm	Belt thickness 1.0 mm	Lintdikte 1,0 mm
③ =	Gurtbanddicke 1,3 mm	Grosor de cinta 1,3 mm	Epaisseur de la sangle 1,3 mm	Belt thickness 1.3 mm	Lintdikte 1,3 mm
④ =	Gurtbanddicke 1,5 mm	Grosor de cinta 1,5 mm	Epaisseur de la sangle 1,5 mm	Belt thickness 1.5 mm	Lintdikte 1,5 mm
⑤ =	Gurtbandlänge [m]	Longitud de la cinta [m]	Longueur de la sangle [m]	Belt length [m]	Lintlengte [m]

i	D	ES	F	GB	NL
	Zubehör	Accesorios	Accessoires	Accessories	Toebehoren
	Umlenkrolle Artikel-Nr. 3590/3595	Polea de inversión Artículo n° 3590/3595	Poulie de renvoi Article no. 3590/3595	Deflection roller Article no. 3590/3595	Bandgeleider Artikelnr. 3590/3595
	Lichtsensor Artikel-Nr. 3710 Standard = 0,75 m optional in folgenden Längen erhältlich: 1,5 m/ 3 m/ 5 m/ 10 m	Sensor luminoso Artículo n° 3710 Estándar = 0,75 m Disponible opcionalmente en las siguientes longitudes: 1,5 m/ 3 m/ 5 m/ 10 m	Captteur de lumière Article no. 3710 Standard = 0,75 m disponible en option dans les longueurs suivantes : 1,5 m/ 3 m/ 5 m/ 10 m	Light sensor Article no. 3710 Standard = 0,75 m optionally available in the following lengths: 1,5 m/ 3 m/ 5 m/ 10 m	Lichtsensor Artikelnr. 3710 Standaard = 0,75 m optioneel in de volgende lengtes verkrijgbaar: 1,5 m/ 3 m/ 5 m/ 10 m
	Netzkabel mit Eurostecker Artikel-Nr. 3893 Lieferumfang = 3,0 m Artikel-Nr. 3895 Lieferumfang = 5,0 m	Cable de red con euroconector Artículo n° 3893 Alcance del suministro = 3,0 m Artículo n° 3895 Alcance del suministro = 5,0 m	Câble d'alimentation avec fiche euro Article no. 3893 Fourniture = 3,0 m Article no. 3895 Fourniture = 5,0 m	Electrical cable with European plug Article no. 3893 Length delivered = 3.0 m Article no. 3895 Length delivered = 5.0 m	Netkabel met eurostekker Artikelnr. 3893 Leveringsomvang = 3,0 m Artikelnr. 3895 Leveringsomvang = 5,0 m
	Infrarot-Fernsteuerung Artikel-Nr. 9490	Mando a distancia por infrarrojos Artículo n° 9490	Télécommande à infrarouge Article no. 9490	Infrared remote control Article no. 9490	Infrarood-afstandsbesturing Artikelnr. 9490

D
Bohrschablone

ES
Patrón de perforación

F
Gabarit de perçage

GB
Drilling stencil

NL
Boorsjabloon

5.5

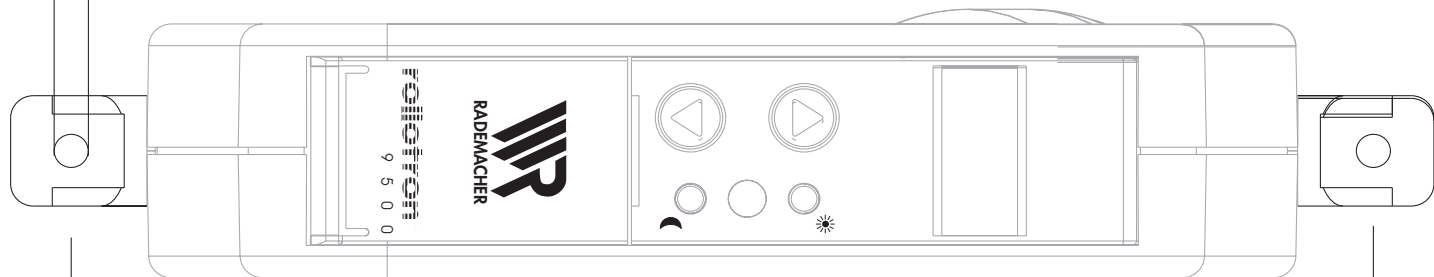

172



	i	D	ES	F	GB	NL

D**Garantiebedingungen**

Rademacher Geräte-Elektronik GmbH gibt 36 Monate Garantie für Neugeräte, die entsprechend der Einbauanleitung montiert wurden. Von der Garantie abgedeckt sind alle Konstruktionsfehler, Materialfehler und Fabrikationsfehler.

Ausgenommen von der Garantie sind:

- ◆ Fehlerhafter Einbau oder Installation
- ◆ Nichtbeachtung der Einbau- und Bedienungsanleitung
- ◆ Unsachgemäße Bedienung oder Beanspruchung
- ◆ Äußere Einwirkungen wie Stöße, Schläge oder Witterung
- ◆ Reparaturen und Abänderungen von dritten, nichtautorisierten Stellen
- ◆ Verwendung ungeeigneter Zubehörteile
- ◆ Schäden durch unzulässige Überspannungen (z.B. Blitzeinschlag)
- ◆ Funktionsstörungen durch Funkfrequenzüberlagerungen und sonstige Funkstörungen

Innerhalb der Garantiezeit auftretende Mängel beseitigt Rademacher kostenlos entweder durch Reparatur oder durch Ersatz der betreffenden Teile oder durch Lieferung eines gleichwertigen oder neuen Ersatzgerätes. Durch Ersatzlieferung oder Reparatur aus Garantiegründen tritt keine generelle Verlängerung der ursprünglichen Garantiezeit ein.

ES**Condiciones de la garantía**

Rademacher Geräte-Elektronik GmbH otorga 36 meses de garantía para nuevos dispositivos que hayan sido montados conforme a las instrucciones de montaje. Todos los fallos de diseño, materiales y fabricación están cubiertos por la garantía.

Están excluidos de la garantía:

- ◆ Montaje o instalación defectuosos
- ◆ No respetar las instrucciones de montaje y manejo
- ◆ Manejo o empleo inadecuados
- ◆ Influencias externas como choques, golpes o la intemperie
- ◆ Reparaciones y modificaciones por parte de centros ajenos, no autorizados
- ◆ Utilización de accesorios inapropiados
- ◆ Daños por sobretensiones inadmisibles (p. ej. rayo)
- ◆ Fallos funcionales por solapamientos en radiofrecuencia y otros fallos de radio

Rademacher elimina los defectos que aparezcan dentro del periodo de garantía de forma gratuita, ya sea mediante reparación o sustituyendo las piezas afectadas, ya suministrando un nuevo dispositivo de sustitución, del mismo valor. En caso de suministro de repuestos o reparación por motivos de garantía, no se alarga el periodo de garantía original.

F**Conditions de garantie**

Rademacher Geräte-Elektronik GmbH accorde une garantie de 36 mois sur les appareils neufs dans la mesure où ces appareils ont été installés conformément à la notice de montage. La garantie couvre tous les vices de conception, de matériau et de fabrication.

Exclusions de la garantie :

- ◆ Montage ou installation non conforme
- ◆ Non observation de la notice de montage et de service
- ◆ Maniement et sollicitation non conforme
- ◆ Influences extérieures, telles que les chocs, coups ou intempéries
- ◆ Réparations et modifications effectuées par des tiers non autorisés
- ◆ Utilisation d'accessoires non conforme
- ◆ Dommages causés par des surtensions (foudre par ex.)
- ◆ Dysfonctionnements causés par des interférences de fréquences radio et autres.

Rademacher élimine gratuitement les défauts et les vices qui apparaissent pendant la durée de la garantie soit par réparation, soit par remplacement des pièces concernées ou par livraison d'un appareil de remplacement neuf ou de la même valeur. Une livraison de remplacement ou une réparation pour des raisons de garantie n'implique pas une prolongation générale de la durée de la garantie d'origine.

GB**Guarantee conditions**

Rademacher Geräte-Elektronik GmbH offers a 36 month guarantee for new devices that have been installed in accordance with the installation manual. The guarantee covers all design faults, material faults and fabrication faults.

The guarantee does not cover:

- ◆ Incorrect mounting or installation
- ◆ Non-observance of the installation and operation manual
- ◆ Improper operation or utilisation.
- ◆ External influences such as knocks, blows or weather
- ◆ Repairs and modifications made by unauthorised third parties
- ◆ Use of unsuitable accessory parts
- ◆ Damage due to inadmissible voltage surges (e.g. caused by lightning)
- ◆ Dysfunction due to superimposed radio frequencies and other radio disturbances.

Any defects occurring within the period of guarantee will be rectified by Rademacher at no cost either by repairing or replacing the parts concerned or by delivery of a device of the same value or a new replacement. Generally the original guarantee period will not be extended because of replacement delivery or repair resulting from the guarantee.

NL**Garantiebepalingen**

Rademacher Geräte-Elektronik GmbH verleent 36 maanden garantie voor nieuwe apparaten die in overeenstemming met deze handleiding gemonteerd werden. De garantie omvat alle constructiefouten, materiaalfouten en fabricagefouten.

Niet onder de garantie vallen:

- ◆ Onjuiste montage of installatie;
- ◆ Niet in acht nemen van de montage- en gebruiksaanwijzing;
- ◆ Niet vakkundige bediening of gebruik
- ◆ Inwerkingen van buitenaf zoals stoten, slagen of weersinvloeden
- ◆ Reparaties en veranderingen door derden, niet vakkundige werkplaatsen;
- ◆ Gebruik van niet geschikt toebehoren;
- ◆ Schade veroorzaakt door ontoelaatbare overspanningen (bijv. blikseminslag);
- ◆ Functiestoringen ontstaan door radiografische frequentiestoringen en andere radiografische storingen.

Gebreken die binnen de garantieperiode optreden, zal Rademacher kosteloos verhelpen, ofwel door reparatie of vervanging van de betreffende onderdelen, ofwel door levering van een gelijkwaardig of nieuw apparaat. Eventuele, onder de garantie vallende, vervangende leveringen of reparaties leiden niet tot verlenging van de oorspronkelijke garantieperiode.

Kontaktadresse:
Dirección de contacto:
Notre adresse:
Contact address:
Contactadres:

Rademacher Geräte-Elektronik GmbH
Abteilung Service
Buschkamp 7
D-46414 Rhede

So erreichen Sie uns:
También puede contactarnos:
Pour nous contacter:
You can contact us by:
Zo kunt u ons bereiken:

Tel. / Phone: +49 2872/933-174
Fax: +49 2872/933-253
E-Mail: service@rademacher.de
Internet: www.rademacher.de

 **RADEMACHER**
GERÄTE-ELEKTRONIK GMBH
Buschkamp 7, D - 46414 Rhede, Postf. 10 01 07, D - 46407 Rhede
Telefon +49 2872 933 - 0 • Telefax +49 2872 933 - 251
E-Mail: info@rademacher.de • www.rademacher.de

Technische Änderungen, Druckfehler und Irrtümer behalten wir uns vor. / Nos reservamos el derecho a cambios técnicos sin previo aviso, fallos de imprenta y equivocaciones. / Sous réserve de modifications techniques, de fautes d'impression et d'erreurs. / Subject to alteration. Errors and printing mistakes excepted. / Technische wijzigingen, drukfouten en vergissingen voorbehouden.



D

Display-Gesamt-übersicht

- 1 Wochentage
- 2 Zifferanzeige
- 3 Uhr
- 4 AUF/AB
- 5 Automatikbetrieb
- 6 Zufallsprogramm
- 7 Manueller Betrieb
- 8 Dämmerungs-automatik
- 9 Sonnenautomatik

ES

Vista completa del visualizador

- 1 Días de la semana
- 2 Indicación de cifras
- 3 Hora
- 4 Subir/Bajar
- 5 Automático
- 6 Programa aleatorio
- 7 Manual
- 8 Programa crepuscular
- 9 Programa solar

F

Vue d'ensemble de l'écran

- 1 Jours de la semaine
- 2 Affichage des chiffres
- 3 Horloge
- 4 Montée/Descente
- 5 Service automatique
- 6 Programme fonction aléatoire
- 7 Service manuel
- 8 Programme fonction crépusculaire
- 9 Programme fonction solaire

GB

View of display panel

- 1 Days of the week
- 2 Numeric display
- 3 Clock
- 4 Up/down
- 5 Automatic operation
- 6 Automatic random operation
- 7 Manual operation
- 8 Automatic twilight operation
- 9 Automatic sunlight protection

NL

Totaaloverzicht display

- 1 Dagen van de week
- 2 Cijferweergave
- 3 Uur
- 4 Omhoog/Omlaag
- 5 Automatische-bediening
- 6 Toevalsprogramma
- 7 Handmatige-bediening
- 8 Schemerings-programma
- 9 Zonneprogramma

Hier können Sie Ihre
Einstellungen notieren

Aquí puede usted
anotar sus ajustes

Page destinée à noter
vos programmations

You can note your
settings here

Hier kunt u uw
instellingen noteren

Standardprogramm

Programa estándar

Programme standard

Standard program

Standaardprogramma

Uhr ① (AUF)

hora ① (SUBIR)

heures ① (MONTEE)

o'clock ① (UP)

uur ① (OMHOOG)

Uhr ② (AB)

hora ② (BAJAR)

heures ② (DESCENTE)

o'clock ② (DOWN)

uur ② (OMLAAG)

① = Öffnungszeit
② = Schließzeit

① = Hora de apertura
② = Hora de cierre

① = Heure d'ouverture
② = Heure de fermeture

① = Opening time
② = Closing time

① = Openingstijd
② = Sluitingstijd

① (▲)

② (▼)

Wochenprogramm:

Programa semanal:

Programme hebdo-
madaire:

Weekly timer:

Weekprogramma:

Uhr Montag

hora Lunes (Mo)

heures Lundi (Mo)

o'clock Monday (Mo)

uur Maandag (Mo)

Uhr Dienstag

hora Martes (Di)

heures Mardi (Di)

o'clock Tuesday (Di)

uur Dinsdag (Di)

Uhr Mittwoch

hora Miércoles (Mi)

heures Mercredi (Mi)

o'clock Wednesday (Mi)

uur Woensdag (Mi)

Uhr Donnerstag

hora Jueves (Do)

heures Jeudi (Do)

o'clock Thursday (Do)

uur Donderdag (Do)

Uhr Freitag

hora Viernes (Fr)

heures Vendredi (Fr)

o'clock Friday (Fr)

uur Vrijdag (Fr)

Uhr Samstag

hora Sábado (Sa)

heures Samedi (Sa)

o'clock Saturday (Sa)

uur Zaterdag (Sa)

Uhr Sonntag

hora Domingo (So)

heures Dimanche (So)

o'clock Sunday (So)

uur Zondag (So)

① = Öffnungszeit
② = Schließzeit

① = Hora de apertura
② = Hora de cierre

① = Heure d'ouverture
② = Heure de fermeture

① = Opening time
② = Closing time

① = Openingstijd
② = Sluitingstijd

Zusätzlich:

Adicional:

En plus :

In addition:

Extra:

Uhr ① (AUF)

hora ① (SUBIR)

heures ① (MONTEE)

o'clock ① (UP)

uur ① (OMHOOG)

Uhr ② (AB)

hora ② (BAJAR)

heures ② (DESCENTE)

o'clock ② (DOWN)

uur ② (OMLAAG)

Gemeinsame
① = Öffnungszeit
② = Schließzeit

Común
① = Hora de apertura
② = Hora de cierre

Commune
① = Heure d'ouverture
② = Heure de fermeture

General
① = Opening time
② = Closing time

Groepsbesturing
① = Openingstijd
② = Sluitingstijd