

ILMO 2 40 WT

- FR** Notice
- DE** Anleitung
- EN** Instructions

NOTICE ORIGINALE

Cette notice s'applique à tous les ILMO 2 40 WT quelles que soient les déclinaisons de couple/vitesse.

SOMMAIRE

1. Informations préalables	1	3. Utilisation et maintenance	5
1.1. Domaine d'application	1	3.1. Montée et descente du volet roulant	5
1.2. Responsabilité	1	3.2. Détection des obstacles	5
2. Installation	2	3.3. Protection contre le gel	6
2.1. Montage	2	4. Astuces et conseils d'utilisation	6
2.2. Câblage	3	5. Données techniques	6
2.3. Mise en service	4		
2.4. Astuces et conseils d'installation	4		

L'ILMO 2 40 WT est un moteur sans réglage : un simple branchement permet son utilisation.

L'ILMO 2 40 WT apprend ses fins de course automatiquement.

L'ILMO 2 40 WT se monte indifféremment à droite ou à gauche. Il se commande à partir d'un point de commande de type inverseur à position fixe ou momentanée.

L'ILMO 2 40 WT est équipé :

- d'une protection contre les obstacles pour protéger le tablier du volet roulant à la descente.
- d'une protection contre le gel pour protéger le tablier du volet roulant à la montée.

1. INFORMATIONS PRÉALABLES

1. 1. DOMAINE D'APPLICATION

La motorisation ilmo 2 40 est conçue pour motoriser tous types de volets roulants équipés de liens rigides et de butées respectant au moins une des conditions suivantes :

- Le produit motorisé est commandé par un interrupteur sans verrouillage (voir document Consignes de sécurité joint).
- En position déployée, toute partie du produit motorisé se trouve à une hauteur supérieure à 2 m 50 par rapport au sol ou à tout niveau d'accès permanent.
- Le tablier du volet roulant peut être remonté de 4 cm lorsqu'une force de 150 N est appliquée vers le haut sur la lame finale placée à 16 cm de sa position totalement déployée.

Si le volet roulant est à lames ajourées, les ajours ne doivent pas permettre le passage d'une pige de 5 mm de diamètre.

1. 2. RESPONSABILITÉ

Avant d'installer et d'utiliser la motorisation ILMO 2 40 WT, lire attentivement cette notice. Outre les instructions décrites dans cette notice, respecter également les consignes détaillées dans le document joint **Consignes de sécurité**.

La motorisation ILMO 2 40 WT doit être installée par un professionnel de la motorisation et de l'automatisation de l'habitat, conformément aux instructions de Somfy et à la réglementation applicable dans le pays de mise en service.

Toute utilisation de la motorisation ILMO 2 40 WT hors du domaine d'application décrit ci-dessus est interdite. Elle exclurait, comme tout irrespect des instructions figurant dans cette notice et dans le document joint **Consignes de sécurité**, toute responsabilité et garantie de Somfy.

L'installateur doit informer ses clients des conditions d'utilisation et de maintenance de la motorisation ILMO 2 40 WT et doit leur transmettre les instructions d'utilisation et de maintenance, ainsi que le document joint **Consignes de sécurité**, après l'installation de la motorisation ILMO 2 40 WT. Toute opération de Service Après-Vente sur la motorisation ILMO 2 40 WT nécessite l'intervention d'un professionnel de la motorisation et de l'automatisation de l'habitat.

Si un doute apparaît lors de l'installation de la motorisation ILMO 2 40 WT ou pour obtenir des informations complémentaires, consulter un interlocuteur Somfy ou aller sur le site www.somfy.com.



Avertissement Sécurité!







Attention!





Information

2. INSTALLATION

-  Consignes à suivre **impérativement** par le professionnel de la motorisation et de l'automatisation de l'habitat réalisant l'installation de la motorisation ILMO 2 40 WT.
-  Ne jamais laisser tomber, choquer, percer, immerger la motorisation.
-  Installer un point de commande individuel pour chaque motorisation.
-  Ne jamais connecter 2 points de commande sur un même moteur.

2. 1. MONTAGE

-  Contrôler la robustesse du volet roulant et de ses équipements.
-  S'assurer que la motorisation utilisée est adaptée à la taille du volet roulant afin de ne pas risquer d'endommager le volet roulant et/ou le produit Somfy.
-  Pour obtenir des renseignements sur la compatibilité de la motorisation au volet roulant et aux accessoires, s'adresser au fabricant de volet roulant ou à Somfy.

2. 1. 1. Préparation de la motorisation

-  S'assurer que le diamètre intérieur du tube est supérieur ou égal à 37 mm.
- 1) Monter les accessoires nécessaires à l'intégration de la motorisation dans le tube d'enroulement :
 - Soit uniquement la roue **a** sur la motorisation.
 - Soit la couronne **b** et la roue **c** sur la motorisation.
 - 2) Mesurer la longueur (L1) entre le bord intérieur de la tête de la motorisation et l'extrémité de la roue.

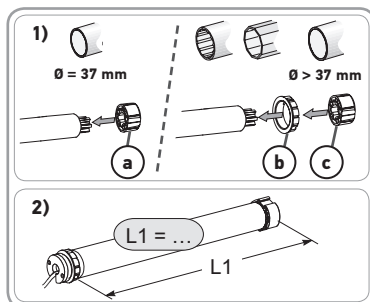

2. 1. 2. Préparation du tube

-  Installer un moteur ILMO 2 40 WT dans un tube d'enroulement d'épaisseur mini de 0.5 mm dont la face interne est lisse : pas de présence de soudure, sertissage, pliage, etc. à l'intérieur du tube.
- 1) Couper le tube d'enroulement à la longueur désirée en fonction du produit motorisé.
 - 2) Ébavurer le tube d'enroulement et éliminer les copeaux.
 - 3) Pour les tubes d'enroulement lisses, découper une encoche selon les cotes suivantes :

	d	e
Ø 40 x 1.5 mm	7 mm	8.5 mm
Ø 40 x 1 mm	6 mm	8.5 mm

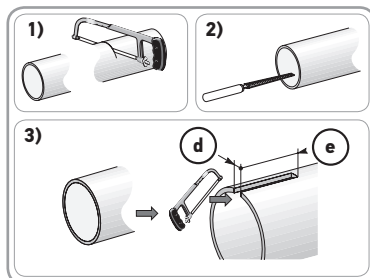

2. 1. 3. Assemblage motorisation - tube

- 1) Glisser le moteur dans le tube d'enroulement.
Pour les tubes d'enroulement lisses, positionner l'encoche découpée sur la couronne.
 - 2) Fixer le tube d'enroulement sur la roue avec 3 rivets pop acier Ø 4 mm placés à :
au moins 5 mm de l'extrémité extérieure de la roue : L1 - 5,
et au plus 15 mm de l'extrémité extérieure de la roue : L1 - 15
-  Les vis ou les rivets pop ne doivent pas être fixés sur le moteur mais uniquement sur la roue.

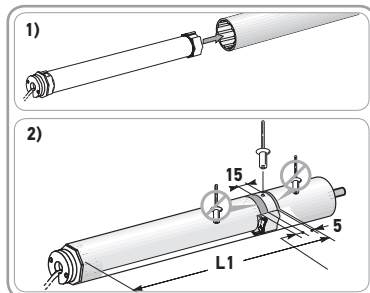

2. 1. 4. Montage de l'ensemble tube - motorisation

1) Monter et fixer l'ensemble tube-motorisation sur le support embout **f** et sur le support motorisation **g** :

 S'assurer que l'ensemble tube-motorisation est verrouillé sur le support embout. Cette opération permet d'éviter à l'ensemble tube-motorisation de sortir de la fixation du support embout lorsque le volet roulant arrive en fin de course basse.

2) Suivant le type de support, visser l'adaptateur sur la tête moteur.

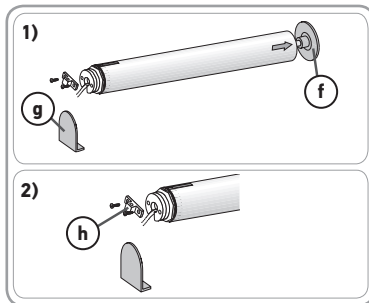



2. 2. CÂBLAGE

 Respecter la Norme NF C 15-100 pour les installations électriques.

 Les câbles traversant une paroi métallique doivent être protégés et isolés par un manchon ou un fourreau.

 Attacher les câbles pour éviter tout contact avec une partie en mouvement.

 Si la motorisation est utilisée en extérieur, et si le câble d'alimentation est de type H05-VVF alors installer le câble dans un conduit résistant aux UV, par exemple sous goulotte.

 Le câble de l'ILMO 2 40 WT n'est pas démontable. S'il est endommagé, retourner la motorisation au SAV.

 Laisser le câble d'alimentation de la motorisation accessible : il doit pouvoir être remplacé facilement.

 Toujours faire une boucle sur le câble d'alimentation pour éviter la pénétration d'eau dans la motorisation !

 L'ILMO 2 40 WT est une motorisation Classe II, il n'a pas de fil de terre.

- Couper l'alimentation secteur.
- Connecter la motorisation selon les informations du tableau ci-dessous :

	Câble		
	Neutre (N)	Phase (L1)	Phase (L2)
230 V ~ 50 Hz	Bleu	Marron	Noir

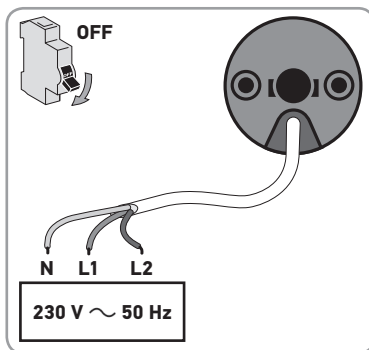

 il est possible de câbler plusieurs moteurs sur un même point de commande selon la formule :

Nombre de moteurs qui peuvent être connectés en parallèle	≤	$\frac{\text{Pouvoir de coupure du point de commande (A)} \times 0,7}{\text{Courant nominal (A)}} \text{ (voir données techniques)}$
---	---	--

2. 3. MISE EN SERVICE

Après avoir fixé le volet roulant sur le tube d'enroulement, s'assurer que, lorsque le volet roulant est en position de fin de course basse, le lien rigide est correctement placé et que la première lame entre dans les coulisses en position verticale (force F). Si besoin ajuster le nombre de lames utilisées pour améliorer la position du lien rigide lorsque le volet roulant est en fin de course basse.

Toujours se reporter aux abaques et aux préconisations de montage du fabricant de liens rigides pour sélectionner ceux adaptés au volet roulant utilisé.

Utiliser au moins 2 liens rigides pour fixer le volet roulant au tube d'enroulement.

1) Rétablir le courant.

- Appuyer sur le bouton « Montée » du point de commande :
 - Si le volet roulant monte, le câblage est correct et la mise en service terminée.
 - Si le volet roulant descend, passer à l'étape suivante.

2) Couper le courant.

- Inverser le fil marron et le fil noir reliés au point de commande.

3) Rétablir le courant.

- Appuyer sur le bouton « Montée » pour contrôler le sens de rotation.

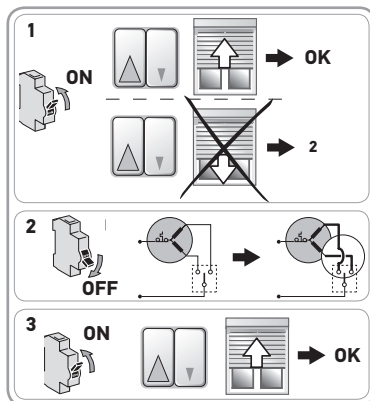
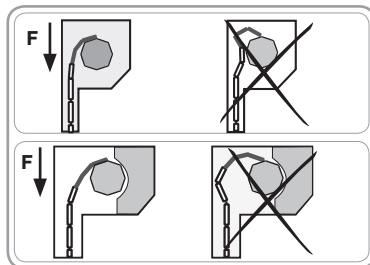

2. 4. ASTUCES ET CONSEILS D'INSTALLATION

2. 4. 1. Questions sur l'ILMO 2 40 WT ?

Problèmes	Causes possibles	Solutions
Le volet roulant tourne dans le mauvais sens.	Le câblage est incorrect.	Contrôler le câblage et le modifier si besoin.
Le volet roulant ne fonctionne pas.	Le câblage est incorrect.	Contrôler le câblage et le modifier si besoin.
	La motorisation est au thermique.	Attendre que la motorisation refroidisse.
Le volet roulant s'arrête trop tôt.	Le point de commande n'est pas compatible.	Contrôler la compatibilité et remplacer le point de commande si besoin.
	Le volet roulant subit des frottements lors de ses déplacements : frottement au niveau des coulisses, du coffre, interférence entre le tube d'enroulement et la motorisation, etc.	Contrôler l'installation du volet roulant et corriger les éventuels frottements. Si le problème persiste, remettre la motorisation en configuration d'origine.
Le volet roulant ne s'arrête pas en fin de course basse.	La motorisation a été installée dans un nouveau volet roulant.	Remettre la motorisation en configuration d'origine, voir chapitre «Retour en configuration d'origine».
Le volet roulant ne s'arrête pas en fin de course haute.	Les fixations utilisées ne sont pas adaptées.	Contrôler que le volet roulant est fixé au tube d'enroulement avec des liens rigides.
Le volet roulant ne s'arrête pas en fin de course haute.	Le système de blocage du volet roulant en position haute n'est pas adapté.	Contrôler que le volet roulant est équipé de butées vissées sur la lame finale, de butées fixes ou amovibles intégrées dans les coulisses ou d'une lame finale faisant office de butée.

2. 4. 2. Retour en configuration d'origine

2. 4. 2. 1. Avec le point de commande relié au volet roulant

Suivre rigoureusement chacune des 4 étapes de la procédure afin de réussir le retour en configuration d'origine.

- 1) Mettre le volet roulant à mi-hauteur.
- 2) Répéter l'étape suivante 3 fois de suite :
 - Appuyer sur le bouton « Montée » jusqu'à ce que le volet roulant bouge. Relâcher immédiatement le bouton.
- 3) Répéter l'étape suivante 2 fois de suite :
 - Appuyer sur le bouton « Descente » jusqu'à ce que le volet roulant bouge. Relâcher immédiatement le bouton.
- 4) Appuyer de nouveau sur le bouton « Descente » jusqu'à ce que le volet roulant effectue 2 mouvements successifs dans le même sens.
 - La motorisation est réinitialisée en configuration d'origine.

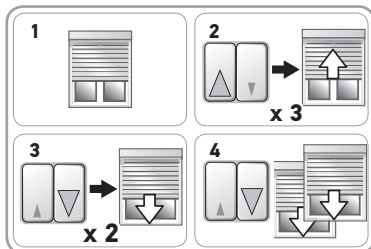

2. 4. 2. 2. Avec le câble de réglage pour moteur électronique filaire

- Appuyer en même temps sur le bouton « Montée » et le bouton « Descente » du câble de réglage jusqu'à ce que le volet roulant effectue un premier puis un second va-et-vient.
- La motorisation est de nouveau en configuration d'origine.

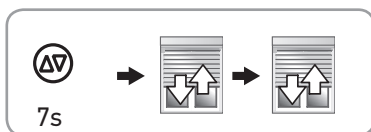

3. UTILISATION ET MAINTENANCE

Cette motorisation ne nécessite pas d'opération de maintenance

3. 1. MONTÉE ET DESCENTE DU VOLET ROULANT

- 1) Appuyer sur le bouton « Montée » :
 - Le volet roulant monte et s'arrête en butée haute sans avoir besoin de faire de réglage.
- 2) Appuyer sur le bouton « Descente » :
 - Le volet roulant descend et s'arrête en butée basse sans avoir besoin de faire de réglage.

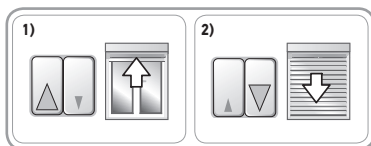

3. 2. DÉTECTION DES OBSTACLES

La détection automatique des obstacles permet de protéger le tablier du volet roulant et de dégager les obstacles :

- Si le tablier du volet roulant rencontre un obstacle à la descente, le volet roulant s'arrête automatiquement :
 - Appuyer sur le bouton « Montée » pour débloquer le volet roulant.
- Si le tablier du volet roulant rencontre un obstacle à la montée, le volet roulant s'arrête automatiquement :
 - Appuyer sur le bouton « Descente » pour débloquer le volet roulant.

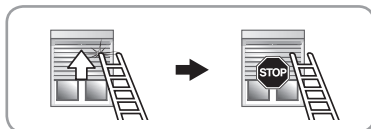
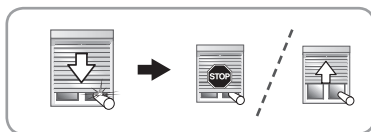

3. 3. PROTECTION CONTRE LE GEL

La protection contre le gel fonctionne comme la détection des obstacles :

- Si la motorisation détecte une résistance, elle ne se met pas en marche pour protéger le tablier du volet roulant :
- Le volet roulant reste en position initiale.

i La protection automatique contre le gel évite un endommagement du tablier lorsque le givre bloque la dernière lamelle contre le rebord de fenêtre. Si le tablier est (complètement) gelé dans les coulisses ou si des lamelles sont bloquées entre elles par du givre, le fonctionnement de la protection contre le gel peut, en revanche, être limité. Dans ce cas, un endommagement du tablier n'est pas complètement exclu. Ce type de gel du tablier est très rare. Si cela se produit, attendre le dégel avant d'utiliser le volet roulant.

4. ASTUCES ET CONSEILS D'UTILISATION

4. 3. 1. Questions sur l'ILMO 2 40 WT ?

Problèmes	Causes possibles	Solutions
Le volet roulant ne fonctionne pas.	La motorisation est au thermique.	Attendre que la motorisation refroidisse.

5. DONNÉES TECHNIQUES

Alimentation	230 V ~ 50 Hz
Température d'utilisation	- 20 °C à + 60 °C
Indice de protection	IP 44
Isolation électrique	Classe II



Nous nous soucions de notre environnement. Ne jetez pas l'appareil avec les ordures ménagères habituelles. Donnez-le à un point de collecte approuvé pour le recyclage.

C E Par la présente, SOMFY ACTIVITÉS SA, F-74300 CLUSES déclare en tant que fabricant que la motorisation couverte par ces instructions, marquée pour être alimentée en 230V-50Hz et utilisée comme indiqué dans ces instructions, est conforme aux exigences essentielles des Directives Européennes applicables et en particulier de la Directive Machine **2006/42/EC** et de la Directive CEM **2014/30/EU**.

Le texte complet de la déclaration de conformité à l'UE est disponible sur www.somfy.com/ce.

Antoine Crézé, responsable des homologations, agissant au nom du Directeur de l'Activité, Cluses, 07/2018.

ORIGINALANLEITUNG

Diese Anleitung gilt für alle Ausführungen des ILMO 2 40 WT, unbeachtlich ihrer Kupplungs- und Drehzahlvarianten.

INHALT

1. Vorbemerkungen	7	3. Verwendung und Wartung	11
1. 1. Anwendungsbereich	7	3. 1. Auf- und Abfahren des Rollladens	11
1. 2. Haftung	7	3. 2. Hinderniserkennung	11
2. Installation	8	3. 3. Festfrierschutz	12
2. 1. Montage	8	4. Tipps und Empfehlungen für die Anwendung	12
2. 2. Verkabelung	9	5. Technische Daten	12
2. 3. Inbetriebnahme	10		
2. 4. Tipps und Empfehlungen für die Installation	10		

Der Antrieb ILMO 2 40 WT bedarf keiner Einstellungen: Er ist nach dem Anschließen sofort betriebsbereit.

Die Endlageneinstellungen des ILMO 2 40 WT erfolgen automatisch.

Der Antrieb ILMO 2 40 WT kann sowohl rechts als auch links montiert werden. Er wird mit einem Endlagenschalter oder Grenztaster angesteuert.

Der Antrieb ILMO 2 40 WT verfügt über:

- Eine Hinderniserkennung, die im Falle von Hindernissen Beschädigungen des Rollladenpanzers beim Herunterfahren verhindert;
- Einen Festfrierschutz, der beim Festfrieren des Rollladens Beschädigungen des Rollladenpanzers beim Hochfahren verhindert.

1. VORBEMERKUNGEN

1. 1. ANWENDUNGSBEREICH

Der Antrieb ilmo 2 40 wurde entwickelt für den Antrieb von Rollläden aller Art, die über Wellenverbinder und Anschlagvorrichtungen verfügen und mindestens eine der folgenden Bedingungen erfüllen:

- Der Rollladen wird über einen Schalter ohne Verriegelungseinrichtung gesteuert (siehe anliegende Sicherheitshinweise);
- Im ausgefahrenen Zustand befinden sich alle Teile des Rollladens in einer Höhe von mindestens 2,50 m über dem Boden oder einer sonstigen ständig zugänglichen Ebene;
- Der Rollladenpanzer kann mit einer Kraft von 150 N am Abschlussprofil um 4 cm angehoben werden, wenn dieses 16 cm über der ganz ausgefahrenen Position steht.

Wenn der Rollladen mit durchbrochenen Lamellen ausgerüstet ist, müssen die Öffnungen so bemessen sein, dass ein Messstift mit 5 mm Durchmesser nicht mehr hindurchpasst.

1. 2. HAFTUNG

Lesen Sie bitte diese Installationsanleitung sorgfältig durch, bevor Sie den Antrieb ILMO 2 40 WT montieren und in Betrieb nehmen. Beachten Sie außer den Anweisungen in dieser Anleitung auch die detaillierten Hinweise im beiliegenden Dokument **Sicherheitshinweise**.

Die Installation des Antriebs ILMO 2 40 WT muss von einem Fachmann für Gebäudeautomation unter Einhaltung der Anweisungen von Somfy und der am Ort der Inbetriebnahme geltenden Vorschriften vorgenommen werden.

Jede Nutzung des Antriebs ILMO 2 40 WT zu Zwecken, die über den im vorliegenden Dokument beschriebenen Anwendungsbereich hinausgehen, ist untersagt. Jede Missachtung dieser sowie aller anderen in dieser Anleitung und im beiliegenden Dokument **Sicherheitshinweise** enthaltenen Anweisungen führt zum Ausschluss jeglicher Haftung und Gewährleistungsansprüche durch Somfy.

Der Installateur hat seine Kunden auf die Nutzungs- und Wartungsbedingungen des Antriebs ILMO 2 40 WT hinzuweisen und ihnen diese sowie das beiliegende Dokument **Sicherheitshinweise** nach Abschluss der Installation des Antriebs auszuhändigen. Wartungs- und Reparaturarbeiten für den Antrieb ILMO 2 40 WT dürfen ausschließlich von Fachleuten für Gebäudeautomation ausgeführt werden.

Für Fragen zur Installation des Antriebs ILMO 2 40 WT und weiterführenden Informationen wenden Sie sich bitte an Ihren Somfy-Ansprechpartner, oder besuchen Sie unsere Website www.somfy.com.



Sicherheitshinweis!







Achtung!





Information

2. INSTALLATION

-  Die folgenden Anweisungen sind vom Fachmann, der die Installation des Antriebs ILMO 2 40 WT ausführt, **unbedingt** zu beachten.
-  Lassen Sie den Antrieb niemals fallen, bewahren Sie ihn vor Erschütterungen, bohren Sie ihn nicht an und tauchen Sie ihn nicht in Flüssigkeiten.
-  Installieren Sie für jeden Antrieb eine eigene Bedieneinheit.
-  Schließen Sie niemals zwei verschiedene Funksender an ein und denselben Motor an.

2. 1. MONTAGE

-  Überprüfen Sie die Belastbarkeit des Rollladens und seines Zubehörs.
 -  Um eine Beschädigung des Rollladens und/oder des Somfy-Produktes auszuschließen, vergewissern Sie sich bitte, dass der verwendete Antrieb für die betreffende Rollladengröße geeignet ist.
-  Für weitere Informationen zur Kompatibilität des Antriebs mit dem Rollladen und dessen Zubehör wenden Sie sich bitte an den Rollladen-Hersteller oder an Somfy.

2. 1. 1. Vorbereitung des Antriebs

-  Darauf achten, dass der Innendurchmesser der Welle mindestens 37 mm beträgt.

- 1) Bringen Sie die erforderlichen Zubehörteile zur Montage des Antriebs an der Welle an:

- Entweder nur den Mitnehmer **a** am Antrieb.

- Oder den Adapter **b** und den Mitnehmer **c** am Antrieb.

- 2) Messen Sie die Länge (L1) zwischen dem Innenrand des Antriebskopfes und dem äußersten Ende des Mitnehmers.

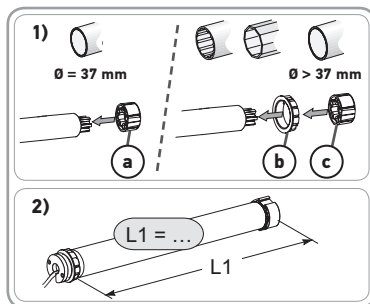

2. 1. 2. Vorbereitung der Welle

-  Installieren Sie den Antrieb ILMO 2 40 WT in einer Welle mit einer Wandstärke von mindestens 0,5 mm und einer glatten Innenfläche (keine Schweißnähte, Verformungen oder Biegungen auf der Innenseite der Welle).

- 1) Schneiden Sie die Welle auf die gewünschte Länge zu.
- 2) Entgraten Sie die Welle und entfernen Sie die Späne.
- 3) Versehen Sie die Präzisionsrohre, unter Berücksichtigung folgender Maße, mit einer Ausklinkung:

	d	e
Ø 40 x 1.5 mm	7 mm	8.5 mm
Ø 40 x 1 mm	6 mm	8.5 mm

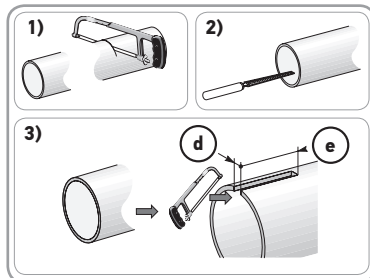

2. 1. 3. Zusammenbau von Antrieb und Welle

- 1) Führen Sie den Antrieb in die Welle ein. Positionieren Sie bei Präzisionsrohren die Aussparung auf dem Adapter.
- 2) Fixieren Sie die Welle mit 3 Blindnieten Ø 4 mm am Mitnehmer, und zwar:
 - in einem Abstand von mind. 5 mm vom äußeren Rand des Mitnehmers: L1 - 5, und höchstens 15 mm vom äußeren Rand des Mitnehmers: L1 - 15

-  Die Schrauben bzw. Blindnieten dürfen nur am Mitnehmer angebracht werden, nicht am Antrieb.

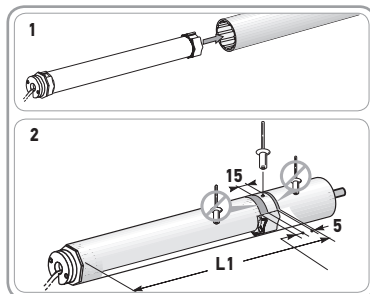

2. 1. 4. Einbau der Wellen-Antriebs-Einheit

1) Bringen Sie die Wellen-Antriebs-Einheit am Gegenlager **f** und am Antriebslager **g** an:

 Vergewissern Sie sich, dass die Wellen-Antriebs-Einheit am Gegenlager verriegelt ist. Damit wird verhindert, dass sich die Befestigung der Welle mit dem Antrieb vom Gegenlager löst, wenn der Rollladen seine untere Endlage erreicht.

2) Schrauben Sie das Anpassungsglied je nach Art des Lagers am Antriebskopf fest.

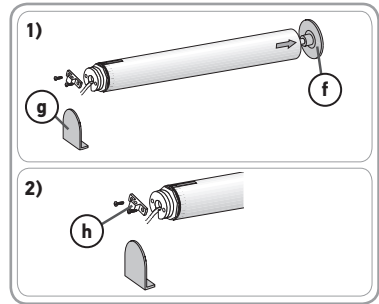



2. 2. VERKABELUNG

 Errichten, Prüfen, Inbetriebsetzen and Fehlerbehebung der Anlage darf nur von einer Elektrofachkraft durchgeführt werden (DIN VDE 1000-100).

 Alle Kabel, die in Kontakt mit einer metallischen Wandung geraten könnten, müssen mit einer Hülse oder Ummantelung geschützt und isoliert werden.

 Bringen Sie die Kabel so an, dass sie nicht in Kontakt zu beweglichen Teilen geraten können.

 Wenn der Antrieb im Freien montiert wird und mit einem Netzkabel vom Typ H05-VVF versehen ist, ist das Netzkabel in einem UV-beständigen Rohr, z. B. einer Kabelwanne, zu verlegen.

 Das Kabel des Ilmo 2 40 WT kann nicht demontiert werden. Wenn es beschädigt ist, müssen Sie den Antrieb zum Kundendienst bringen.

 Achten Sie darauf, dass das Netzkabel des Antriebs zugänglich bleibt: Es muss sich einfach austauschen lassen.

 Sehen Sie eine Schleife im Netzkabel vor, um das Eindringen von Wasser in den Antrieb zu vermeiden!

 Der ILMO 2 40 WT ist ein Antrieb der Klasse II, der über keine Erdung verfügt.

- Unterbrechen Sie die Spannungsversorgung..

- Schließen Sie den Antrieb gemäß den Angaben in unten stehender Tabelle an:

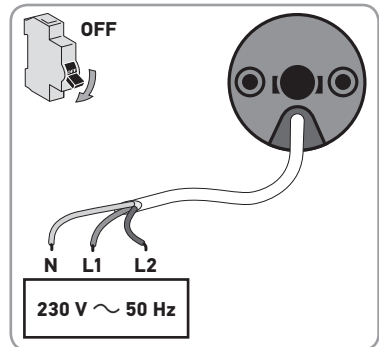

	Kabel		
	Neutralleiter (N)	Phase (L1)	Phase (L2)
230 V ~ 50 Hz	Blau	Braun	Schwarz

 Es ist möglich, mehrere Antriebe an eine gemeinsame Bedieneinheit anzuschließen. Beachten Sie hierzu folgende Formel:

$$\text{Anzahl der parallel anzuschließenden Antriebe} \leq \frac{\text{Ausschaltvermögen der Bedieneinheit (A) x 0,7}}{\text{Nennstromaufnahme des Antriebs (A) (siehe Technische Daten)}}$$

2. 3. INBETRIEBNAHME



Stellen Sie nach dem Befestigen des Rollladens an der Welle sicher, dass der feste Wellenverbinder so platziert ist, dass das oberste Profil senkrecht in die Führungsschienen einläuft, wenn sich der Rollladen in der unteren Endlage befindet (Kraft F). Verändern Sie gegebenenfalls die Anzahl der verwendeten Profile, um die Stellung des Wellenverbinders zu korrigieren, wenn sich der Rollladen in der unteren Endlage befindet.



Ziehen Sie die Tabellen und Montageanleitungen des Herstellers der festen Wellenverbinder zurate, um die für den jeweiligen Rollladen geeigneten Teile auszuwählen.



Verwenden Sie mindestens 2 feste Wellenverbinder, um den Rollladen an der Welle zu befestigen.

1) Schalten Sie die Spannungsversorgung wieder ein.

- Drücken Sie auf die AUF-Taste der Bedieneinheit:

- Bewegt sich der Rollladen aufwärts, ist die Inbetriebnahme beendet.

- Bewegt sich der Rollladen abwärts, gehen Sie bitte wie folgt vor.

2) Schalten Sie die Stromversorgung aus.

- Vertauschen Sie das braune und das schwarze Kabel an der Bedieneinheit.

3) Schalten Sie die Spannungsversorgung wieder ein.

- Drücken Sie auf die AUF-Taste, um die Drehrichtung zu überprüfen.

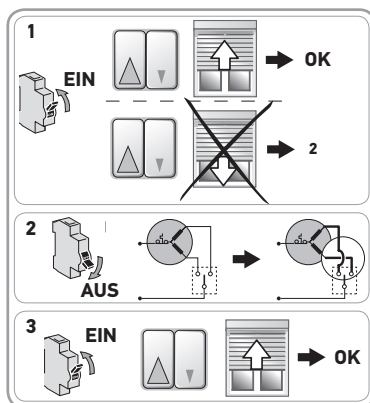
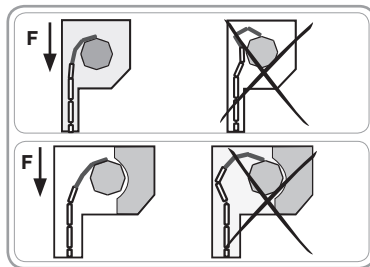

2. 4. TIPPS UND EMPFEHLUNGEN FÜR DIE INSTALLATION

2. 4. 1. Fragen zum ILMO 2 40 WT?

Störungen	Mögliche Ursachen	Lösungen
Der Rollladen bewegt sich in die falsche Richtung.	Die Verkabelung ist fehlerhaft.	Die Verkabelung überprüfen und ggf. ändern.
Der Rollladen funktioniert nicht.	Die Verkabelung ist fehlerhaft.	Die Verkabelung überprüfen und ggf. ändern.
	Der Überhitzungsschutz des Antriebs wurde ausgelöst.	Warten Sie ab, bis der Antrieb abgekühlt ist.
	Der Funksender ist nicht kompatibel.	Die Kompatibilität überprüfen und den Funksender ggf. austauschen.
Der Rollladen hält zu früh an.	Der Rollladen unterliegt während der Bewegungen einer Reibung an den Führungsschienen oder am Kasten, oder einer Interferenz zwischen Welle und Antrieb, usw.	Kontrollieren Sie die Montage des Rollladens und korrigieren Sie eventuelle Reibstellen.
	Der Antrieb wurde in einen neuen Rollladen eingebaut.	Falls der Fehler weiter besteht, den Antrieb auf die Werkseinstellungen zurücksetzen. Setzen Sie den Antrieb auf die Werkseinstellungen zurück, siehe Abschnitt "Rücksetzen auf Werkseinstellung".
Der Rollladen hält nicht in der unteren Endlage an.	Die verwendeten Befestigungen sind nicht geeignet.	Vergewissern Sie sich, dass der Rollladen über Wellenverbinder an der Welle befestigt ist.
Der Rollladen hält nicht in der oberen Endlage an.	Das Verriegelungssystem des Rollladens in der oberen Endlage entspricht nicht den Anforderungen.	Kontrollieren Sie, ob an der Endleiste verschraubte Stopper, feste bzw. abnehmbare Stopper in der Führungsschiene oder eine Endleiste, die als Stopper fungiert, vorhanden sind.

2. 4. 2. Rücksetzen auf Werkseinstellung

2. 4. 2. 1. Über die Bedieneinheit des Rollladens

Befolgen Sie unbedingt jeden einzelnen der 4 nachfolgend beschriebenen Schritte, um das Zurücksetzen auf Werkseinstellung mit Erfolg durchführen zu können.

- 1) Bewegen Sie den Rollladen, bis er auf halber Höhe ist.
- 2) Wiederholen Sie den Schritt 3-mal hintereinander:
 - Drücken Sie auf die AUF-Taste, bis sich der Rollladen in Bewegung setzt. Lassen Sie anschließend den Knopf sofort wieder los.
- 3) Wiederholen Sie den folgenden Schritt 2-mal hintereinander:
 - Drücken Sie auf die AB-Taste, bis sich der Rollladen in Bewegung setzt. Lassen Sie anschließend den Knopf sofort wieder los.
- 4) Drücken Sie erneut auf die AB-Taste, bis der Rollladen 2 aufeinander folgende Bewegungen in die gleiche Richtung durchführt.
 - Der Antrieb wurde jetzt in seine Werkseinstellung zurückgesetzt.

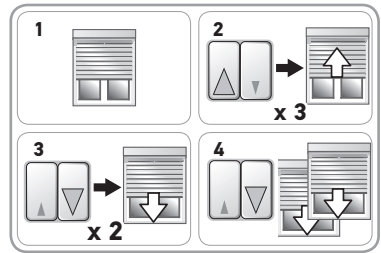

2. 4. 2. 2. Mit Einstellkabel für einen drahtgebundenen elektronischen Antrieb

- Drücken Sie gleichzeitig auf die Tasten AUF/AB und des Einstellkabels, bis der Rollladen erst eine und dann noch eine zweite Auf-/Ab-Bewegung ausführt.
- Der Antrieb ist nun auf die Werkseinstellung zurückgesetzt.

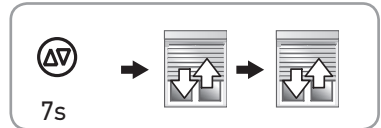

3. VERWENDUNG UND WARTUNG

Für diesen Antrieb sind keine Wartungsarbeiten erforderlich.

3. 1. AUF- UND ABFAHREN DES ROLLADENS

- 1) Drücken Sie auf die AUF-Taste:
 - Der Rollladen fährt hoch und bleibt bei Erreichen der oberen Endlage stehen, ohne dass eine Einstellung nötig ist.
- 2) Drücken Sie auf die AB-Taste:
 - Der Rollladen fährt runter und bleibt bei Erreichen der unteren Endlage stehen, ohne dass eine Einstellung nötig ist.

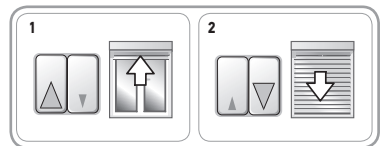

3. 2. HINDERNISERKENNUNG

Die automatische Hinderniserkennung schützt den Rollladenpanzer vor Schäden und ermöglicht das Entfernen der Hindernisse:

- Falls der Rollladenpanzer bei der Abwärtsbewegung auf ein Hindernis trifft, stoppt der Behang automatisch:
 - Drücken Sie auf die AUF-Taste, um den Rollladen zu entsperren.
- Falls der Rollladenpanzer bei der Aufwärtsbewegung auf ein Hindernis trifft, stoppt der Behang automatisch:
 - Drücken Sie auf die AB-Taste, um den Rollladen zu entsperren.

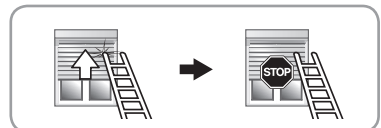
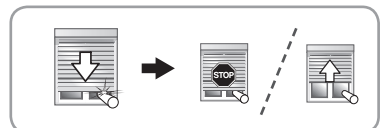

3. 3. FESTFRIERSCHUTZ

Der Festfrierschutz funktioniert wie die Hinderniserkennung:

- Erkennt der Antrieb einen Widerstand, setzt er sich, um eine Beschädigungen des Rollladenpanzers zu vermeiden, nicht in Bewegung:
- Der Rollladen verbleibt in seiner ursprünglichen Position.

i Der automatische Festfrierschutz verhindert eine Beschädigung des Panzers, wenn die letzte Lamelle des Panzers an der Fensterbank festgefroren ist. Beim (kompletten) Festfrieren des Panzers in den Führungsschienen oder beim Festfrieren einzelner Lamellen untereinander ist hingegen die Funktionalität des Festfrierschutzes möglicherweise eingeschränkt, so dass Beschädigungen des Panzers nicht mit Sicherheit ausgeschlossen werden können. Ein derartiges Einfrieren des Panzers ist sehr selten. Sehen Sie in diesem Fall von einer Bedienung des Rollladens ab, bis sich die Vereisung gelöst hat.

4. TIPPS UND EMPFEHLUNGEN FÜR DIE ANWENDUNG

Fragen zum ILMO 2 40 WT?

Störungen	Mögliche Ursachen	Lösungen
Der Rollladen funktioniert nicht.	Der Überhitzungsschutz des Antriebs wurde ausgelöst.	Warten Sie ab, bis der Antrieb abgekühlt ist.

5. TECHNISCHE DATEN

Betriebsspannung	230 V ~ 50 Hz
Temperaturbereich	- 20 °C bis + 60 °C
Schutzart	IP 44
Elektrische Isolierung	Klasse II



Wir kümmern uns um unsere Umwelt. Das Gerät nicht im Hausmüll entsorgen. Geben Sie es einer zugelassenen Sammelstelle zum Recycling.

C E SOMFY ACTIVITÉS SA, F-74300 CLUSES (Frankreich), erklärt hiermit als Hersteller, dass der in dieser Anleitung beschriebene Antrieb bei bestimmungsgemäßem Einsatz und angeschlossen gemäß Kennzeichnung an eine 230 V / 50 Hz-Stromversorgung die grundlegenden Anforderungen der geltenden europäischen Richtlinien und insbesondere der Maschinenrichtlinie **2006/42/EG** sowie der EMV-Richtlinie **2014/30/EU** erfüllt.

Der vollständige Text der EU-Konformitätserklärung ist unter der Internetadresse www.somfy.com/ce verfügbar.

Antoine Crézé, Bevollmächtigter für Zulassungen, in Vertretung des Directeur de l'Activité, Cluses, Frankreich, 07/2018.

ORIGINAL GUIDE

These instructions apply to all ILMO 2 40 WT drives across all torque/speed ranges.

CONTENTS

1. Prerequisite information	13	3. Use and maintenance	17
1. 1. Area of application	13	3. 1. Raising and lowering the roller shutter	17
1. 2. Liability	13	3. 2. Obstacle detection	17
2. Installation	14	3. 3. Anti-freeze protection	18
2. 1. Installation	14	4. Tips and recommendations for use	18
2. 2. Wiring	15	5. Technical data	18
2. 3. Commissioning	16		
2. 4. Tips and recommendations for installation	16		

The ILMO 2 40 WT is a non-adjustable motor: a simple connection is all that is required.

The ILMO 2 40 WT programs its end limits automatically.

The ILMO 2 40 WT can be mounted either on the right or the left. It can be controlled from a control point with a fixed position or momentary action-type switch.

The ILMO 2 40 WT is equipped with:

- obstacle protection to protect the roller shutter when it is being lowered.
- anti-freeze protection to protect the roller shutter when it is being raised.

1. PREREQUISITE INFORMATION

1. 1. AREA OF APPLICATION

The ilmo 2 40 drive is designed to drive all types of roller shutters equipped with rigid links and stops, which fulfil at least one of the following conditions:

- The motorised product is controlled by a switch without a locking device (see the attached *Safety instructions* document).
- When deployed, all parts of the motorised product are more than 2.50 m above ground or any other permanent access level.
- The apron of the roller shutter can be raised by 4 cm if a force of 150 N is applied upwards on the final slat placed 16 cm from its fully-deployed position.

If the roller shutter has slats which can open, the openings must not allow a pin of diameter 5 mm to pass through.

1. 2. LIABILITY

Please read these instructions carefully before installing and using the ILMO 2 40 drive. In addition to following the instructions given in this guide, the instructions detailed in the attached *Safety instructions* document must also be observed.

The ILMO 2 40 WT drive must be installed by a motorisation and home automation professional, according to instructions from Somfy and the regulations applicable in the country in which it is commissioned.

It is prohibited to use the ILMO 2 40 WT drive outside the field of application described above. Such use, and any failure to comply with the instructions given in this guide and in the attached *Safety instructions* document, absolves Somfy of any liability and invalidates the warranty.

The installer must inform its customers of the operating and maintenance conditions for the ILMO 2 40 WT drive and must provide them with the instructions for use and maintenance, and the attached *Safety instructions* document, after installing the ILMO 2 40 WT drive. Any After-Sales Service operation on the ILMO 2 40 WT drive must be performed by a motorisation and home automation professional.

If in doubt when installing the ILMO 2 40 WT drive, or to obtain additional information, contact a Somfy adviser or go to the website www.somfy.com.



Safety warning!







Caution!





Information

2. INSTALLATION

-  Instructions which **must** be followed by the motorisation and home automation professional installing the ILMO 2 40 WT drive.
-  Never drop, knock, drill or submerge the drive.
-  Install a separate control point for each motorisation.
-  Never connect 2 control points to a single motor.

2. 1. INSTALLATION

-  Check the strength of the roller shutter and its fittings.
-  Check that the drive used is suitable for the size of roller shutter, to avoid the risk of damaging the roller shutter and/or the Somfy product.
-  For information about the compatibility of the drive with the roller shutter and accessories, contact the roller shutter manufacturer or Somfy.

2. 1. 1. Preparing the drive

-  Check that the inner diameter of the tube is 37 mm or greater.

- 1) Fit the accessories required to integrate the motorisation in the roller tube:

- Either fit the drive wheel **a** on the drive.
- Or fit the crown **b** and the drive wheel **c** on the drive.

- 2) Measure the length (L1) between the inner edge of the motorisation head and the rim of the drive wheel.

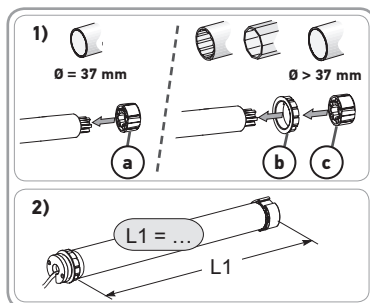

2. 1. 2. Tube preparation

-  Install a ILMO 2 40 WT motor in a roller tube with a minimum thickness of 0.5 mm and a smooth inner surface: with no welding, crimping, folding, etc. inside the tube.

- 1) Cut the roller tube to the required length, depending on the motorised product.
- 2) Deburr the roller tube and remove the swarf.
- 3) For smooth roller tubes, cut a notch with the following measurements:

	d	e
Ø 40 x 1.5 mm	7 mm	8.5 mm
Ø 40 x 1 mm	6 mm	8.5 mm

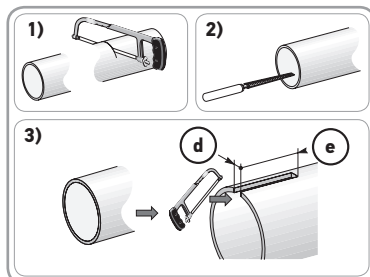

2. 1. 3. Drive/tube assembly

- 1) Slide the motor into the roller tube.
For smooth roller tubes, position the notch previously cut on the crown.
- 2) Attach the roller tube to the drive wheel with three steel pop rivets Ø 4 mm placed:
at least 5 mm from the far end of the drive wheel: L1 - 5,
and no more than 15 mm from the far end of the drive wheel: L1 - 15

-  The screws or pop rivets must only be attached to the drive wheel and not to the motor.

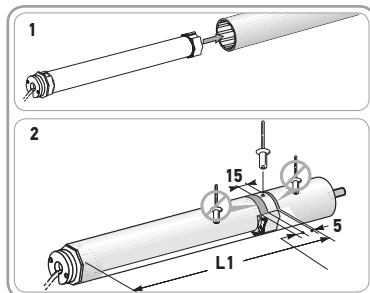

2. 1. 4. Installing the drive/tube assembly

1) Install and fix the tube/drive assembly onto the end bracket **f** and onto the drive bracket **g**:

 Ensure that the drive/tube assembly is secured onto the end bracket. This operation prevents the drive/tube assembly from coming out of the end bracket mounting when the roller blind reaches the lower end limit position.

2) Depending on the type of bracket, screw the adapter onto the motor head.

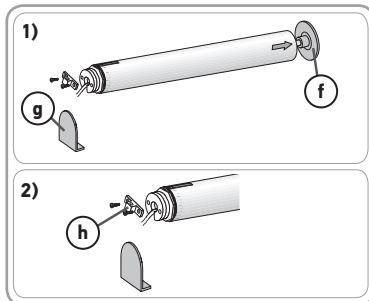



2. 2. WIRING

 Cables which pass through a metal wall must be protected and isolated using a sheath or sleeve.

 Attach cables to prevent any contact with moving parts.

 If the motor is used outdoors and if the power supply cable is of the H05-VVF type, then run the cable in a UV-resistant conduit, e.g. trunking.

 The cable for the Ilmo 2 40 WT cannot be removed. If it is damaged, return the drive to the After-Sales department.

 Leave the drive power supply cable accessible: it must be possible to replace it easily.

 Always make a loop in the power supply cable to prevent water entering the drive!

 The ILMO 2 40 WT is a Class II drive; it has no earth wire.

- Switch off the power supply.
- Connect the drive according to the information in the table below:

	Cable		
	Neutral (N)	Live (L1)	Live (L2)
230 V ~ 50 Hz	Blue	Brown	Black

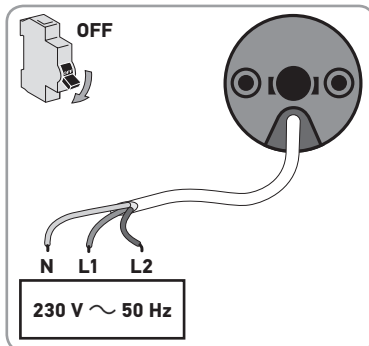

 it is possible to wire several motors to the same control point by following the formula:

$$\text{Number of motors which can be connected in parallel} \leq \frac{\text{Cut-off power of the control point (A) x 0.7}}{\text{Rated current (A) (see technical datasheet)}}$$

2. 3. COMMISSIONING



After having affixed the roller shutter to the roller tube, check that when the roller shutter is in the lower end limit position, the rigid link is correctly positioned and that the first slat is vertically between the runners (as per F). If necessary, adjust the number of slats used to improve the position of the rigid link when the roller shutter is in the lower end limit position.



Always refer to the manufacturer's size and weight charts and fitting recommendations for the rigid links to select those suited to the roller shutter used.



Use at least 2 rigid links to attach the roller shutter to the roller tube.

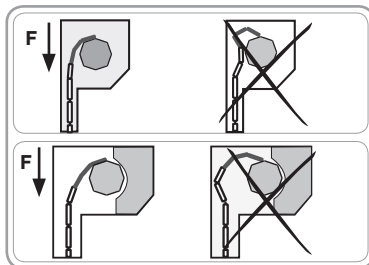

1) Switch the power back on.

- Press the "Up" button at the control point:

- If the roller shutter rises, the wiring is correct and commissioning is finished.

- If the roller shutter is lowered, go to the next step.

2) Switch off the power.

- Reverse the brown wire and the black wire connected to the control point.

3) Switch the power back on.

- Press the "Up" button to check the direction of rotation.

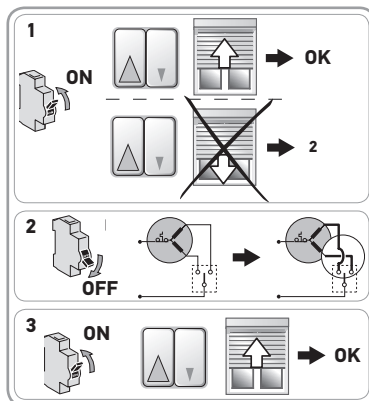

2. 4. TIPS AND RECOMMENDATIONS FOR INSTALLATION

2. 4. 1. Questions concerning the ILMO 2 40 WT?

Problems	Possible causes	Solutions
The roller shutter is turning in the wrong direction.	The wiring is incorrect.	Check the wiring and modify it if necessary.
The roller shutter is not operational.	The wiring is incorrect.	Check the wiring and modify it if necessary.
	The drive is hot.	Wait for the motor to cool down.
	The control point is not compatible.	Check for compatibility and replace the control point if necessary.
The roller shutter stops too soon.	The roller shutter is encountering friction when it moves: friction along the runners and case, interference between the roller tube and the drive, etc.	Check the roller shutter installation and correct any friction. If the problem continues, restore the drive to its original configuration.
	The drive has been installed in a new roller shutter.	Restore the drive to its original configuration, see the section entitled "Restoring the original configuration".
The roller shutter does not stop when it reaches the lower end limit position.	The mountings used are not correct.	Check that the roller shutter is mounted to the roller tube using rigid links.
The roller shutter does not stop when it reaches the upper end limit position.	The roller shutter locking system in the upper position is not correct.	Check that the roller shutter is fitted with end stops screwed onto the last slat, fixed or removable stops incorporated in the runners or an end slat acting as an end stop.

2. 4. 2. Restoring the original configuration

2. 4. 2. 1. Using the control point connected to the roller shutter

Follow each of the 4 steps in the procedure carefully to correctly restore the original configuration.

- 1) Place the roller shutter in the mid-height position.
- 2) Repeat the next step 3 times in succession:
 - Press the Up button until the roller shutter moves. Release the button immediately.
- 3) Repeat the next step twice in succession:
 - Press the Down button until the roller shutter moves. Release the button immediately.
- 4) Press the Down button again until the roller shutter makes 2 successive movements in the same direction.
 - The motorisation is reset to the original configuration.

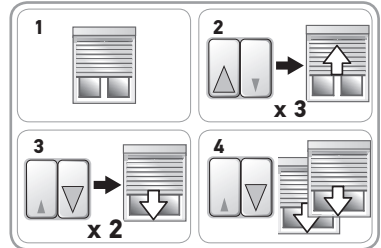

2. 4. 2. 2. Using the wired electronic motor setting tool

- Press the Up and Down buttons on the setting tool at the same time until the roller shutter makes two successive up and down movements.
- The drive has been restored with the original configuration.

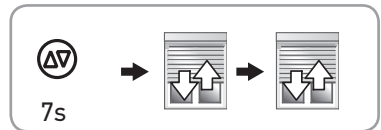

3. USE AND MAINTENANCE

This drive is maintenance-free

3. 1. RAISING AND LOWERING THE ROLLER SHUTTER

- 1) Press the "Up" button:
 - The roller shutter rises and stops at the top stop without requiring adjustment.
- 2) Press the "Down" button:
 - The roller shutter descends and stops at the bottom stop without requiring adjustment.

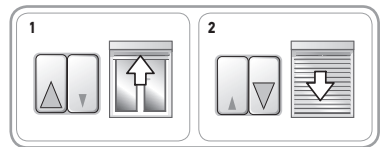

3. 2. OBSTACLE DETECTION

The automatic obstacle detection function protects the roller shutter and enables obstacles to be cleared:

- If the roller shutter meets an obstacle when lowered, it stops automatically:
 - Press the Up button to release the roller shutter.
- If the roller shutter meets an obstacle when raised, it stops automatically:
 - Press the Down button to release the roller shutter.

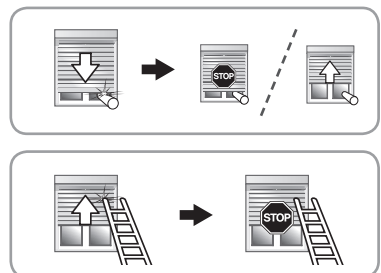

3. 3. ANTI-FREEZE PROTECTION

The anti-freeze protection function operates in the same way as the obstacle detection function:

- If the drive detects any resistance, it does not move in order to protect the roller shutter:
 - The roller shutter remains in the initial position.

i The automatic antifreeze protection prevents damage to the shutter when the last slat of the shutter is frozen onto the windowsill. However, if the shutter is (completely) frozen in its guide rails or if a single slat is frozen solid to another, this may reduce the effectiveness of the antifreeze protection. In this event, it is still possible that damage may be caused to the shutter. It is very rare for the shutter to become frozen in this way. In such a case, refrain from using the roller shutter until the ice has been removed.

4. TIPS AND RECOMMENDATIONS FOR USE

Questions concerning the ILMO 2 40 WT?

Problems	Possible causes	Solutions
The roller shutter is not operational.	The drive is hot.	Wait for the motor to cool down.

5. TECHNICAL DATA

Power supply	230 V ~ 50 Hz
Operating temperature	- 20°C to + 60°C
Index protection rating	IP 44
Electrical insulation	Category II



We care about our environment. Do not dispose of the appliance with usual household waste. Give it to an approved collection point for recycling.

C SOMFY ACTIVITÉS SA, F-74300 CLUSES as manufacturer hereby declares that the drive covered by these instructions when marked for input voltage 230V~50Hz and used as intended according to these instructions, is in compliance with the essential requirements of the applicable European Directives and in particular of the Machinery Directive **2006/42/EC** and EMC Directive **2014/30/EU**.

The full text of the EU declaration of conformity is available at www.somfy.com/ce.

Antoine Crézé, Approval manager, acting on behalf of Activity director, Cluses, 07/2018.

SOMFY ACTIVITÉS SA

50 avenue du Nouveau Monde
F-74300 Cluses

www.somfy.com

somfy®

100% recycled paper

5133095A

